

JIMMY

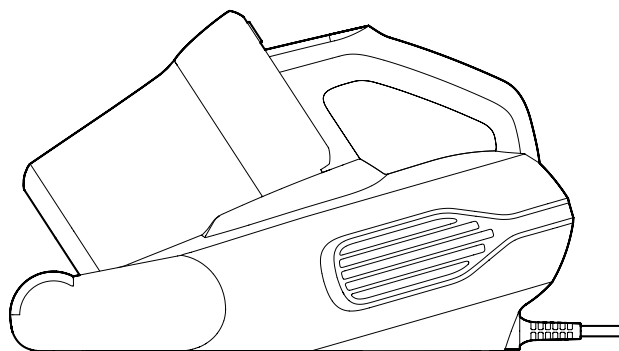

BX6 Lite

User Guide	Anti-mite Vacuum Cleaner
Instrukcja obsługi	Odkurzacz do roztoczy
Gebrauchsanweisung	Staubsauger zum Entfernen von Milben
Mode d'emploi	Aspirateur anti-acarien
Manuale d'uso	Aspirapolvere Anti-acaro
Instrucciones de uso	Aspirador de eliminación de ácaros
Инструкция по эксплуатации	Пылесос для удаления клещей

Contents

English	2
Polski	10
Deutsch	18
Français	26
Italiano	34
Español	42
русский язык	50

Safety Notes

Please read this instruction manual carefully before use and keep it properly for future use.

The product design and spec in the manual may slightly vary from the actual product. Please take physical product shall prevail.

Never leave the machine working without supervision.

Please turn off the power switch and unplug the power cord if the machine is to be idled. Do Not unplug the power cord with humid hand in case of electric shock.

Cut off power when machine is under cleaning, repairing or is not used.

Keep the power cord away from sharp objects and do not drag the cord to move the machine in case of cord damage.

For safety reasons, please do not use the product to clean hot objects such as carbon, cigarette butts, sharp objects such as broken glass, corrosive liquids, flammable and explosive materials such as gasoline and alcohol. Otherwise it may cause product damage or fire.

Do not use this machine to pick up water or wet dust, and avoid the machine from being exposed to rain, water or being used in wet places (such as bathrooms, washrooms, laundry rooms, etc.) to avoid failure.

Avoid the product approaching heating appliances or being exposed to the sun to avoid fire.

Do not let children play with or operate the product to avoid accidents.

Avoid product running for a long time when the suction port is blocked to avoid damage.

The product is equipped with UV light. Do not view the bottom of the machine when the power is turned on to prevent UV rays from causing harm to human body.

Please do not let UV light shine on plants to avoid damaging them. Do not concentrate UV light in one place for continuous use, which may cause damage to the cleaned objects.

Do not sit on the product to avoid damage.

Do not remove brushroll when machine is powered on or running to avoid damage.

This product can only use for cleaning of textiles such as mattresses, blankets, pillows, sofas, etc.

Do not use this product on silk products.

If there is damage on power cord, to avoid danger, it should be replaced or repaired by manufacturer, repairing agency or professional person.

Product Installation

Parts Name

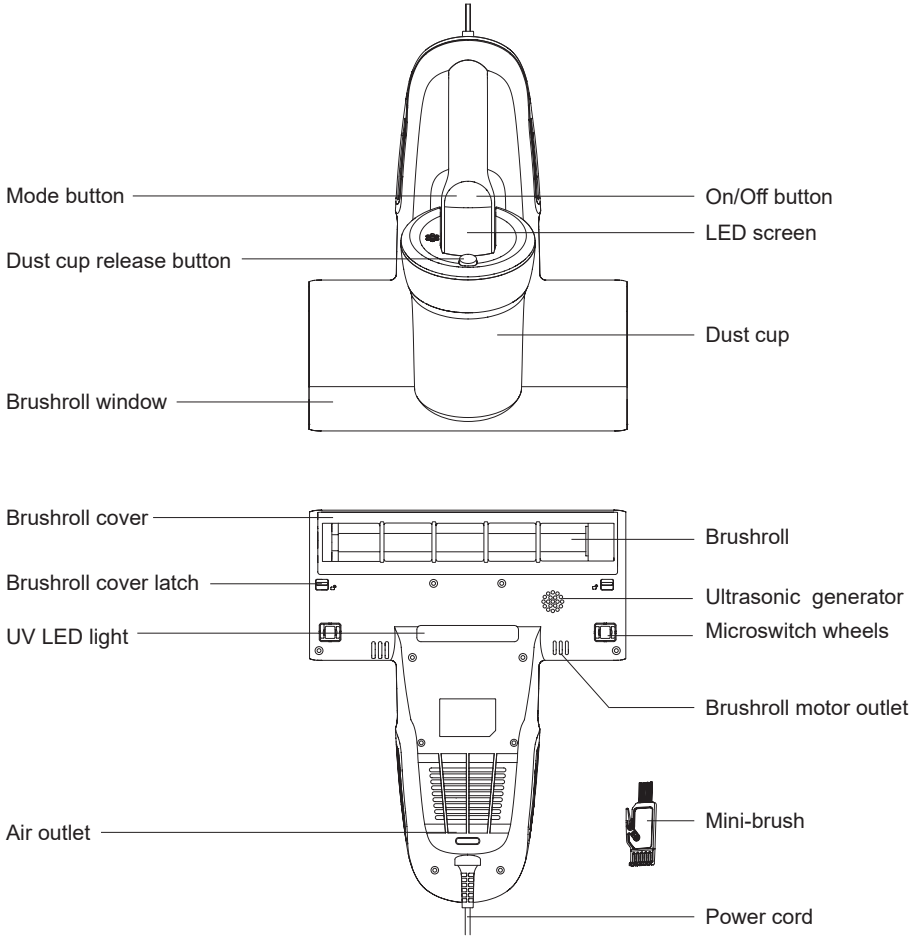

Packing List

Part name	Anti-mite Vacuum Cleaner	MIF filter	Mini-brush	User manual
Quantity	1	1	1	1

Use of the Product

Display screen icon description

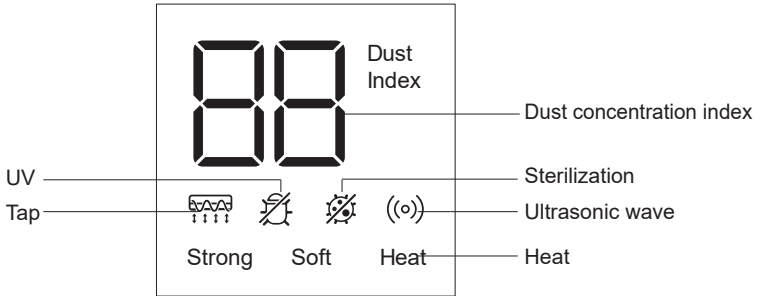

1. Dust concentration index display (display range 0-99): When the cleaning surface has less dust, the dust index shows from 0 to 30. When the cleaning surface has medium dust, the dust index shows from 31 to 60. When the cleaning surface has much dust, the dust index shows from 61 to 99. The dust index varies according to dust concentration. The dust index value increases when dust concentration increases.
2. The indicator of Tap, UV, Sterilization, Ultrasonic wave, heat will be stay light on after turning on the machine.
3. Insert the plug into the socket, press on/off button, the machine is in strong mode by default and strong indicator lights up. Press the mode button to switch the soft mode and soft indicator lights up, strong indicator lights off. Press the mode button again to switch back to strong mode.
4. Press the on/off button again when turned on, the machine stops working and all the indicators light off.

Note:

1. When the dust over the Max line, please clean the dust cup and MIF filter in time.
2. For safety reasons, the UV light only works when two micro switches are pressed simultaneously. Otherwise, the UV light will automatically turn off.
3. The product is equipped with UV light. Do not view the bottom of the machine, shine on plants when the power is turned on to prevent UV rays from causing harm to human body or other objects.

Cleaning and Maintenance

Note:

1. MIF filter is available for sale at JIMMY distributor.
2. It is recommended to clean the dust cup in time after each use. When there is too much dust to cause MIF blockage, it needs to be cleaned in time or replaced if necessary.

Dust Cup Cleaning

1. Turn off the machine and unplug the power cord. Then press the release button and lift upward.

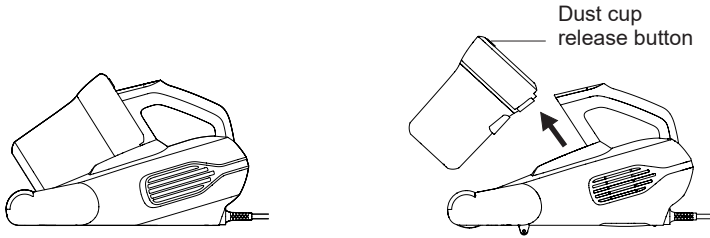

2. Hold the dust cup and dust cup lid separately, twist dust cup lid according to the arrow instruction on dust cup, lift up and remove it from dust cup to clean.

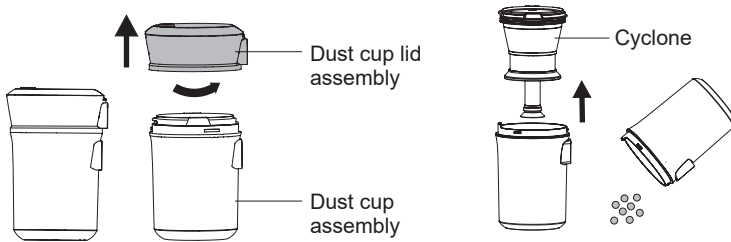

MIF Filter and Cyclone Cleaning

1. Hold the cyclone in one hand, pinch the "UP" logo with the other hand, and take out filter. Do Not tap the filter in reverse side in case of filter clog. Clean the cyclone metal filter and plastic parts with the attached mini brush.

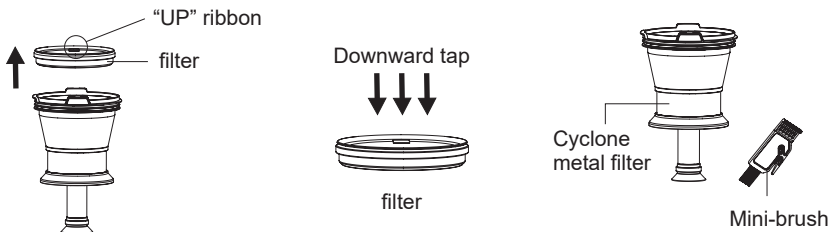

2. After cleaning dust cup, MIF filter and cyclone, assemble in reverse order. Rotate the dust cup lid assembly into the dust cup. After hearing a "click" and the mark is aligned with the lock position that is assembled in place.

Note:

1. Do Not miss the MIF filter!
2. If too much dust is accumulated in the dust cup, clean the dust cup and filter assembly with water, and wipe them with dry cloth. Pay attention that MIF filter need to be washed as less as possible. Clean the dust and foreign matters on MIF filter by tapping, and ensure that the dust cup and filter assembly are completely dry before installation.

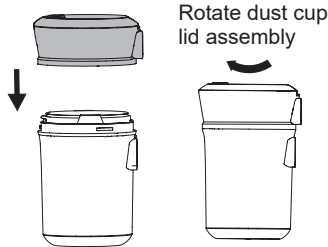

Brushroll Cleaning and Installation

1. Turn off the machine, unplug the power supply, push the brushroll cover latch. Turn it from the closed state to the open state, and then remove brushroll cover and take out brushroll. Clean brushroll with cleaning brush.
2. After cleaning the brushroll, install the brushroll and brushroll cover back to mainbody in turn, and lock the brushroll latch.

Note: for safety reasons, please turn off the machine and unplug power cord before cleaning brushroll.

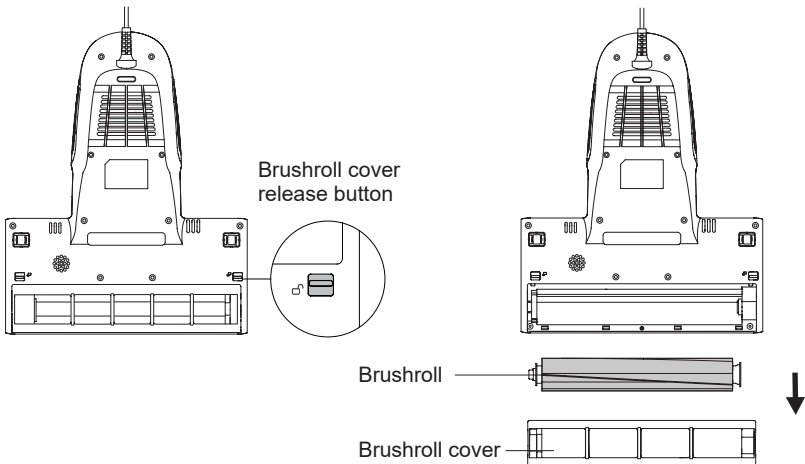

Maintenance and Storage

1. Please clean dust cup and filter after each use for further use. It is recommended to clean immediately when there is too much dust in dust cup.
2. It is recommended to replace a filter after 30-50 hours of working time (depending on specific situation) for better use.
3. Any paper, lead glass, plastic will greatly affect the effect of UV light. Dust or stain on UV light cover will affect the effect of UV light. Please wipe and clean the UV light cover regularly for better use.
4. Do not touch the UV light cover as dirt will affect UV light effect.
5. Put the machine in cool and dry place if the machine is to be idled. Do Not leave it in direct sunlight or humid environment.

Trouble Shooting

Please check the following trouble points before contacting after service.

Problems	Possible Reasons	Solutions
Product does not turn on	Power cord is not firmly inserted	Insert the power cord firmly
	No power on socket	Check the socket
	On/off button is not pressed down	Press the On/Off button
Weak suction	Air inlet blocked	Clean up suction port
	MIF filter blocked	Clean up the dust cup and filter
	Cyclone blocked	Clean cyclone
UV light does not work	Micro switch damaged	Contact after-sale service to replace micro switch
	Machine tilt and micro switch left cleaning surface or micro switch wheels stuck prevent UV lamps from triggering	Contact after-sale service to replace micro switch wheels
	UV light damaged	Contact after-sale service to replace UV light
Machine stop working suddenly	Dust cup full	Stop using the product and clean blockage and use the machine after 2 hours
	Suction port clogged	
	Filter blocked	
Brushroll stop working suddenly	Brushroll entangled	Take out brushroll, clean it and reassemble
	Belt loose or broken	Contact after service to replace belt

Note: If fault remains after adopting the following solutions, contact after sale service or local distributor immediately.

Product Specification

Technical Parameter

Model No	BX6 Lite
Rated voltage	220-240V~
Rated frequency	50-60Hz
Rated power	600W

Circuit Diagram

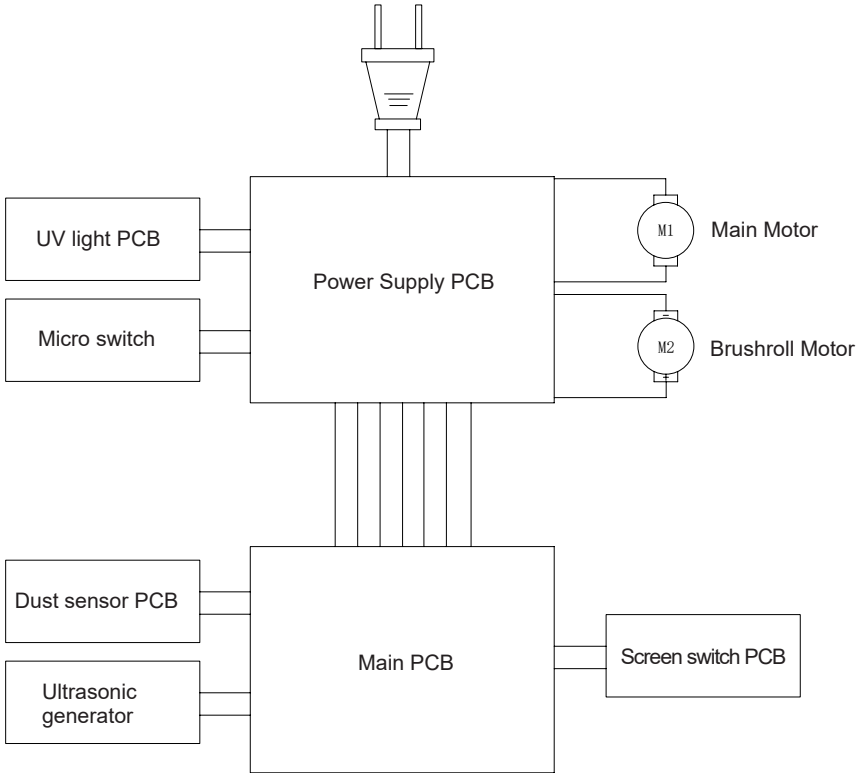

Manufacturer Information

Manufacturer	Kingclean Electric Co., Ltd
Address	No.1 Xiangyang Road, Suzhou New District, Jiangsu Province 215009,China

Disposal

The machine, accessories and packaging should be sorted for environmental-friendly recycling.



Do not dispose of the machine into household waste!

Only for EC countries: According to the European Guideline 2012/19/EU, machine that are no longer usable, and according to the European Guideline 2006/66/EC, defective or used battery packs/batteries, must be collected separately and disposed of in an environmentally correct manner.

Subject to change without notice.

Warranty Information

This product enjoys one year warranty for the machine, service starting from the date of purchase.

Excluded from the guarantee is normal wear, commercial use, alterations to the appliance as purchased, cleaning activities, consequences of improper use or damage by the purchaser or a third person, damage, that can be attributed to external circumstances or caused by the batteries.



Uwagi dotyczące bezpieczeństwa

Proszę uważnie przeczytać niniejszą instrukcję przed użyciem i zachować ją do wykorzystania w przyszłości.

Wygląd produktu i specyfikacja w instrukcji mogą nieznacznie różnić się od rzeczywistego produktu. Proszę wziąć pod uwagę, że produkt fizyczny ma pierwszeństwo.

Nigdy nie należy pozostawiać pracującej maszyny bez nadzoru.

Proszę wyłączyć przełącznik zasilania i odłączyć przewód zasilający, jeżeli urządzenie ma być nieczynne. Nie należy odłączać kabla zasilającego wilgotną ręką, gdyż grozi to porażeniem prądem.

Należy odciąć zasilanie, gdy urządzenie jest czyszczone, naprawiane lub nie jest używane.

Przewód zasilający należy trzymać z dala od ostrych przedmiotów i nie należy ciągnąć za przewód, aby poruszać urządzeniem w przypadku uszkodzenia przewodu.

Ze względów bezpieczeństwa nie należy używać produktu do czyszczenia gorących przedmiotów, takich jak węgiel, niedopałki papierosów, ostre przedmioty, takie jak rozbite szkło, żrące ciecze, materiały łatwopalne i wybuchowe, takie jak benzyna i alkohol. W przeciwnym razie może to spowodować uszkodzenie produktu lub pożar.

Nie należy używać tego urządzenia do zbierania wody lub mokrego pyłu, a także unikać wystawiania urządzenia na działanie deszczu, wody lub używania go w wilgotnych miejscach (takich jak łazienki, umywalnie, pralnie itp.), aby uniknąć awarii.

Należy unikać zbliżania się produktu do urządzeń grzewczych lub wystawiania go na działanie promieni słonecznych, aby uniknąć pożaru.

Nie należy pozwalać dzieciom na zabawę i obsługę produktu, aby uniknąć wypadków.

Należy unikać długotrwałej pracy produktu, gdy port ssący jest zablokowany, aby uniknąć uszkodzenia.

Produkt jest wyposażony w lampę UV-C. Nie należy patrzeć na spód urządzenia, gdy włączone jest zasilanie, aby promienie UV nie powodowały uszkodzeń ciała ludzkiego.

Proszę nie pozwolić, aby światło UV-C świeciło na rośliny, aby ich nie uszkodzić. Nie należy koncentrować światła UV-C w jednym miejscu do ciągłego używania, co może spowodować uszkodzenie czyszczonych przedmiotów.

Nie należy siadać na produkcie, aby uniknąć jego uszkodzenia.

Nie zdejmować szczotki obrotowej, gdy maszyna jest włączona lub pracuje, aby uniknąć uszkodzeń.

Tego produktu można używać tylko do czyszczenia tekstyliów, takich jak materace, koce, poduszki, sofy itp.

Nie używaj tego produktu na produktach z jedwabiu.

W przypadku uszkodzenia przewodu zasilającego, aby uniknąć niebezpieczeństwa, należy go wymienić lub naprawić u producenta, w firmie naprawczej lub u osoby wykwalifikowanej.

Montaż produktu

Nazwa części

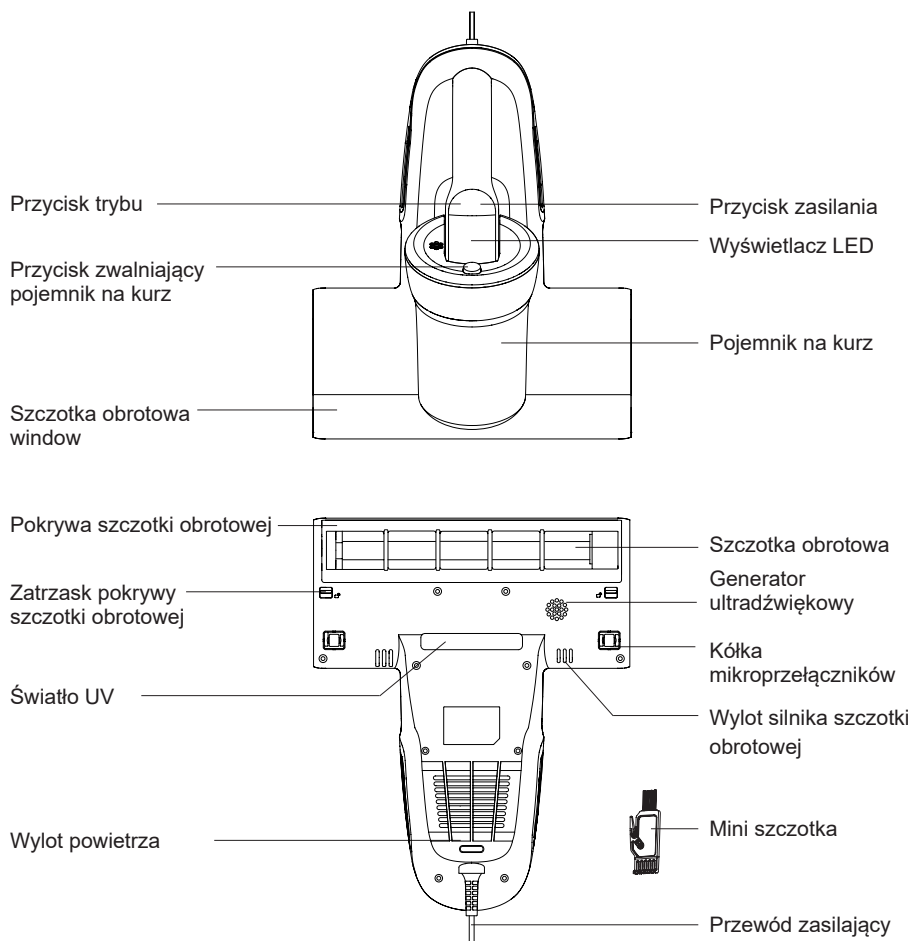

Zawartość opakowania

Nazwa części	Odkurzacz do roztoczy	Filtr MIF	Mini-szczotka	Instrukcja obsługi
Ilość	1	1	1	1

Użycie produktu

Opis ikon na ekranie wyświetlacza

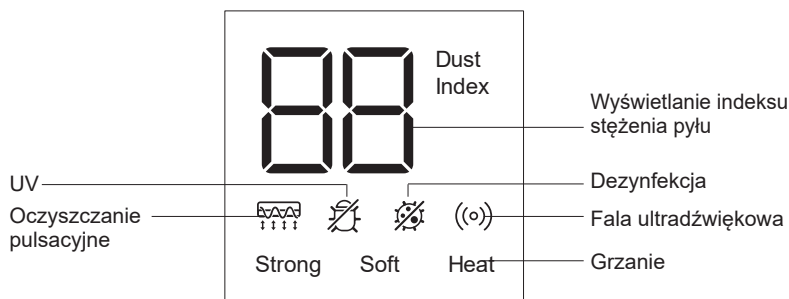

1. Wyświetlanie indeksu stężenia pyłu (zakres wyświetlania 0-99): Gdy powierzchnia czyszcząca ma mniej pyłu, indeks pyłu pokazuje od 0 do 30, gdy powierzchnia czyszcząca ma średni pył, indeks pyłu pokazuje od 31 do 60, gdy powierzchnia czyszcząca ma dużo pyłu, indeks pyłu pokazuje od 61 do 99, indeks pyłu zmienia się w zależności od stężenia pyłu, a wartość indeksu pyłu wzrasta wraz ze wzrostem stężenia pyłu.
2. Wskaźnik oczyszczania pulsacyjnego, UV, dezynfekcji, fali ultradźwiękowej i ciepła pozostanie włączony po włączeniu urządzenia.
3. Po włożeniu wtyczki do gniazdka i naciśnięciu przycisku włączania/wyłączania urządzenie domyślnie działa w trybie silnym, a wskaźnik trybu silnego świeci się. Naciśnij przycisk trybu, aby przełączyć na tryb miękki, a wskaźnik trybu miękkiego zaświeci się, a wskaźnik trybu silnego zgaśnie.
4. Po ponownym naciśnięciu przycisku włączania/wyłączania urządzenie przestanie działać, a wszystkie wskaźniki zgasną.

Uwaga:

1. Jeżeli pojemnik na kurz jest pełny, należy go opróżnić oraz wyczyścić filtr MIF.
2. Ze względów bezpieczeństwa, oświetlenie UV działa wyłącznie wtedy, gdy dwa przełączniki są wciśnięte jednocześnie. W przeciwnym razie oświetlenie UV zostanie automatycznie wyłączone.
3. Produkt jest wyposażony w oświetlenie UV. Nie należy patrzeć w stronę dolnych części urządzenia, kierować oświetlenia na rośliny, gdy zasilanie produktu jest włączone, aby zapobiec promieniom UV powodującym szkody dla ludzi oraz obiektów.

Czyszczenie i konserwacja

Uwaga:

1. Filtr MIF jest dostępny w sprzedaży u dystrybutora JIMMY.
2. Zaleca się czyszczenie pojemnika na kurz w odpowiednim czasie po każdym użyciu. Jeżeli ilość kurzu jest zbyt duża i powoduje zablokowanie filtra MIF, należy go wyczyścić na czas lub w razie potrzeby wymienić.

Czyszczenie pojemnika na kurz

1. Wyłącz urządzenie i odłącz przewód zasilający. Następnie naciśnij przycisk zwalnający i podnieś do góry.

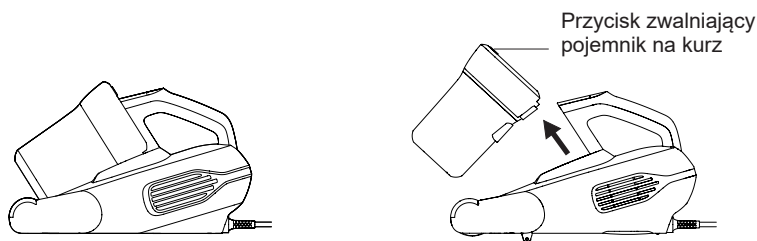

2. Przytrzymaj oddzielnie pojemnik na kurz i pokrywę pojemnika na kurz, przekręć pokrywę w kierunku przeciwnym do ruchu wskazówek zegara, zdejmij ją z pojemnika na kurz, aby wyczyścić.

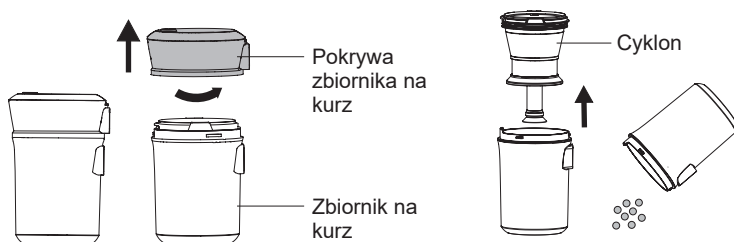

Czyszczenie filtra MIF i modułu

1. Trzymając moduł filtra, drugą ręką naciśnij znak "UP" i wyjmij filtr. Nie naciskaj na filtr w odwrotną stronę w przypadku jego zatkania. Wyczyść metalowy moduł filtra za pomocą dołączonej szczoteczki.

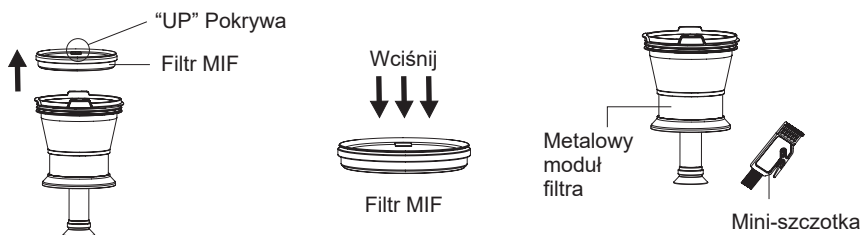

2. Po wyczyszczeniu pojemnika na kurz, filtra MIF i modułu filtra, zamontuj elementy w odwrotnej kolejności. Obróć pokrywę zbiornika na kurz do zbiornika. Po usłyszeniu dźwięku "kliknięcia" upewnij się, że znak kropki jest dopasowany do pozycji blokady.

Uwaga:

1. Nie pomijaj filtra!

2. Jeżeli w pojemniku na kurz nagromadzi się zbyt dużo kurzu, należy oczyścić pojemnik na kurz i zespół filtra wodą, a następnie wytrzeć je suchą szmatką. Należy zwrócić uwagę, że filtr MIF należy myć jak najrzadziej. Oczyść filtr MIF z kurzu i ciał obcych, naciskając na niego, a przed montażem upewnij się, że pojemnik na kurz i zespół filtra są całkowicie suche.



Czyszczenie i montaż szczotki obrotowej

1. Wyłącz urządzenie i odłącz przewód zasilający, obróć prawe pokrętkę blokady w kierunku przeciwnym do ruchu wskazówek zegara z pozycji zablokowanej do pozycji odblokowanej, aby wyjąć szczotkę w celu wyczyszczenia.

2. Po wyczyszczeniu szczotki, zamontuj kolejno szczotkę i osłonę szczotki z powrotem do korpusu oraz ustaw jej blokadę.

Uwaga: ze względów bezpieczeństwa przed przystąpieniem do czyszczenia szczotki należy wyłączyć urządzenie i odłączyć przewód zasilający.

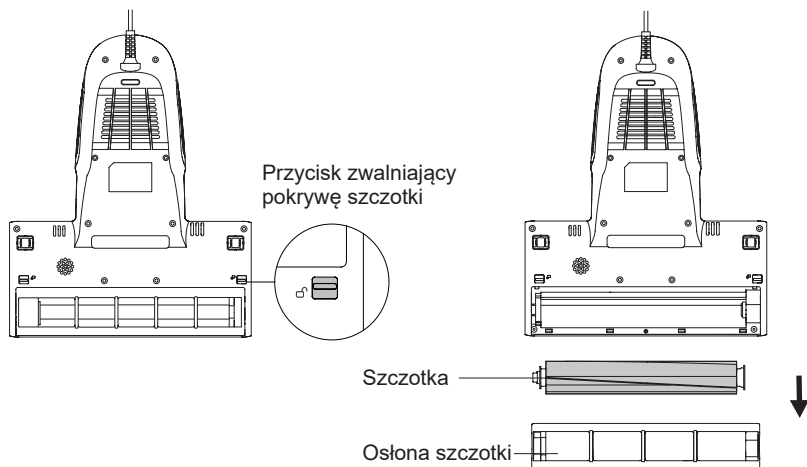

Konserwacja i przechowywanie

1. Aby móc dalej używać, należy po każdym użyciu wyczyścić pojemnik na kurz i filtr MIF.
2. Dla lepszego używania zaleca się wymianę filtra po 30-50 godzinach pracy (w zależności od sytuacji).
3. Jakikolwiek papier, szkło ołowiane, plastik będą miały duży wpływ na działanie promieniowania UV. Kurz lub plamy na osłonie lampy UV wpływają na działanie światła UV. Proszę regularnie wycierać i czyścić osłonę lampy UV.
4. Nie należy dotykać pokrywy lampy UV, ponieważ zabrudzenia wpływają na działanie lampy UV.
5. Jeżeli urządzenie ma być nieużywane, należy je umieścić w chłodnym i suchym miejscu. Nie należy pozostawiać go w bezpośrednim świetle słonecznym lub w wilgotnym środowisku.

Rozwiązywanie problemów

Przed udaniem się do serwisu proszę sprawdzić następujące punkty awarii.

Problemy	Możliwe przyczyny	Rozwiązanie
Produkt się nie włącza	Przewód zasilający nie jest mocno włożony	Sprawdź, czy wtyczka zasilania jest mocno włożona.
	Brak zasilania w gniazdku	Sprawdź gniazdko
	Przycisk zasilania nie jest wciśnięty	Wciśnij przycisk zasilania
Słaba siła ssania	Zablokowany wlot powietrza	Oczyść wlot powietrza
	Zablokowany filtr MIF	Oczyść pojemnik na kurz i filtra
	Zespół filtra zablokowany	Wyczyść zespół filtra
Światło UV nie działa	Przełączniki są uszkodzone	Kontakt z serwisem gwarancyjnym w celu wymiany przełączników
	Przechylenie maszyny i mikro przełącznik po lewej stronie powierzchni czyszczącej lub zablokowane kółka mikroprzełącznika uniemożliwiają uruchomienie lamp UV	Skontaktuj się z serwisem posprzedażowym, aby wymienić kółka mikroprzełączników
	Awaria światła UV	Skontaktuj się z serwisem w celu wymiany lampy UV
Urządzenie nagle przestaje działać	Pojemnik na kurz pełny	Należy zaprzestać stosowania produktu, oczyścić zator i używać ponownie po 2 godzinach.
	Zablokowany wlot powietrza	
	Filtr zablokowany.	
Awaria szczotki	Zaplątany zwój szczotki	Wymij szczotkę obrotową wyczyść ją i zamontuj ponownie
	Pasek luźny lub pęknięty	Skontaktuj się z serwisem

Uwaga: W przypadku innych usterek należy używać specjalnych narzędzi, prosimy o kontakt z serwisem posprzedażowym w celu uzyskania wskazówek.

Specyfikacja produktu

Parametry techniczny

Model No	BX6 Lite
Napięcie znamionowe	220-240V~
Częstotliwość znamionowa	50-60Hz
Moc znamionowa	600W

Schemat obwodu

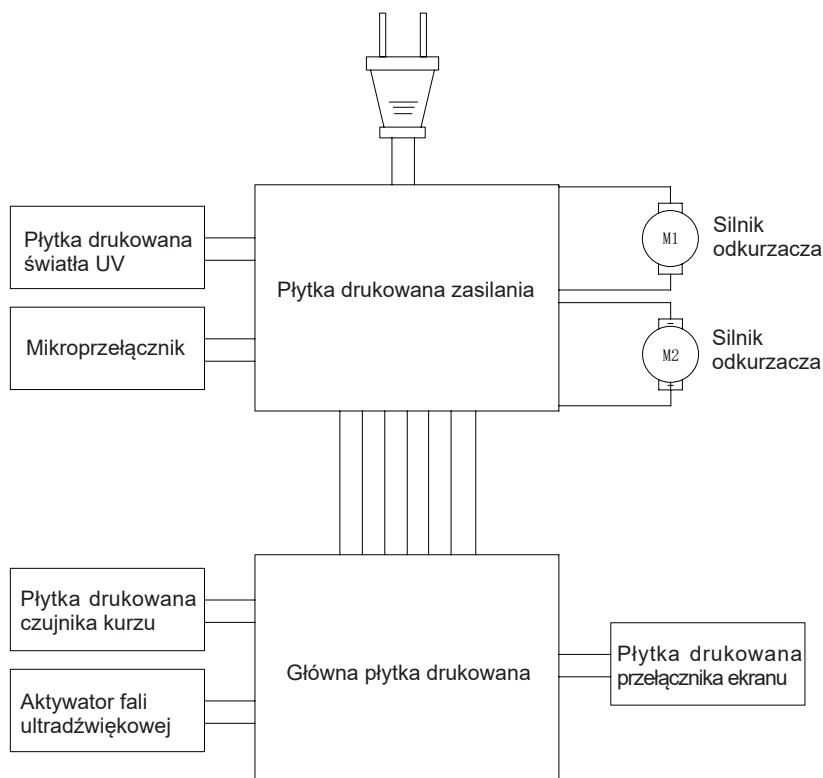

Informacje o producencie

Producent	Kingclean Electric Co., Ltd
Adres	No.1 Xiangyang road, Suzhou New District, Jiangsu province, 215009, China

Utylizacja

Urządzenie, akcesoria i opakowanie powinny być posortowane w celu przyjaznego dla środowiska recyklingu.



■ Nie wyrzucaj urządzenia do odpadów domowych!

Tylko dla krajów UE: Zgodnie z Wytyczną Europejską 2012/19/UE, maszyny, które nie nadają się już do użytku oraz zgodnie z Wytyczną Europejską 2006/66/WE, wadliwe lub zużyte akumulatory/baterie muszą być zbierane oddzielnie i utylizowane w sposób przyjazny dla środowiska.

Zastrzega się możliwość wprowadzania zmian bez uprzedzenia.

Informacje gwarancyjne

Produkt ten objęty jest roczną gwarancją na urządzenie, serwis od daty zakupu.

Z gwarancji wyłączone jest normalne zużycie, użytkowanie w celach komercyjnych, zmiany w zakupionym urządzeniu, czyszczenie, skutki niewłaściwego używania lub uszkodzenia przez nabywcę lub osoby trzecie, uszkodzenia, które można przypisać okolicznościom zewnętrznym.



Wichtige Hinweise

Bevor Sie das Produkt verwenden, lesen Sie bitte diese Anleitung sorgfältig durch und bewahren Sie sie für zukünftige Referenz auf.

In der Gebrauchsanweisung kann es kleine Unterschiede zwischen Produktdesign- und Spezifikationsdaten und physischen Objekten geben. Bitte beziehen Sie sich auf das physische Objekt.

Dieses Produkt ist ein Elektrogerät. Lassen Sie das Produkt nicht ohne Aufsicht alleine laufen.

Bitte schalten Sie den Netzschalter aus und ziehen Sie den Netzstecker, wenn das Gerät inaktiv sein soll. Ziehen Sie das Netzkabel bei einem Stromschlag nicht mit nassen Händen heraus.

Schalten Sie den Strom aus, wenn die Maschine gereinigt, repariert oder nicht benutzt wird.

Lassen Sie das Netzkabel nicht durch scharfe Gegenstände passieren und vermeiden Sie es, mit Kabel um die Maschine zu bewegen, um das Kabel nicht zu beschädigen.

Bitte verwenden Sie das Produkt nicht zum Einatmen heißer Gegenstände wie Kohlenstoff, Zigarettenstummel, scharfe Gegenstände wie Glasscherben, korrosive Flüssigkeiten, Benzin, Alkohol und andere brennbare und explosive Gegenstände, sonst kann das Produkt beschädigt werden oder Feuer verursachen, was zu Personenschäden und anderen Unfällen führen kann.

Bitte verwenden Sie diese Maschine nicht, Wasser oder nassen Staub aufzunehmen und zu vermeiden, nass zu werden, Wasseraufnahme oder in nassen Situationen (wie Badezimmer, Waschküchen usw.), um Ausfälle zu vermeiden.

Vermeiden Sie Produkte in der Nähe von Heizgeräten oder Exposition, um Feuer zu vermeiden.

Lassen Sie Kinder nicht mit Produkten spielen oder bedienen, um Unfälle zu vermeiden.

Vermeiden Sie das Produkt lange laufen zu lassen, wenn der Saugeinlass blockiert ist, um Schäden zu vermeiden.

Das Produkt ist mit UV Licht ausgestattet. Sehen Sie den Boden der Maschine nicht, wenn der Strom eingeschaltet ist, um zu verhindern, dass UV-Strahlen dem menschlichen Körper Schaden zufügen.

Bitte lassen Sie keine ultraviolettstrahlung auf Pflanzen scheinen, um Pflanzen nicht zu beschädigen. Bitte konzentrieren Sie ultraviolettstrahlung nicht an einem Ort für den Dauereinsatz, was zu Schäden am Reinigungsobjekt führen kann.

Bitte setzen Sie sich nicht auf dieses Produkt, um eine Beschädigung der Maschine zu vermeiden.

Entfernen Sie die Bürstenbaugruppe nicht, während die Maschine unter Spannung steht oder läuft, um Schäden zu vermeiden.

Dieses Produkt darf NUR zur Reinigung von Textilien wie Matratzen, Decken, Kissen, Sofas usw. verwendet werden.

Bitte verwenden Sie dieses Produkt nicht für Seidenstoff.

Wenn die Stromleitung beschädigt ist, wenden Sie sich an den Hersteller und andere Sicherheitsexperten.

Produktinstallation

Teilname

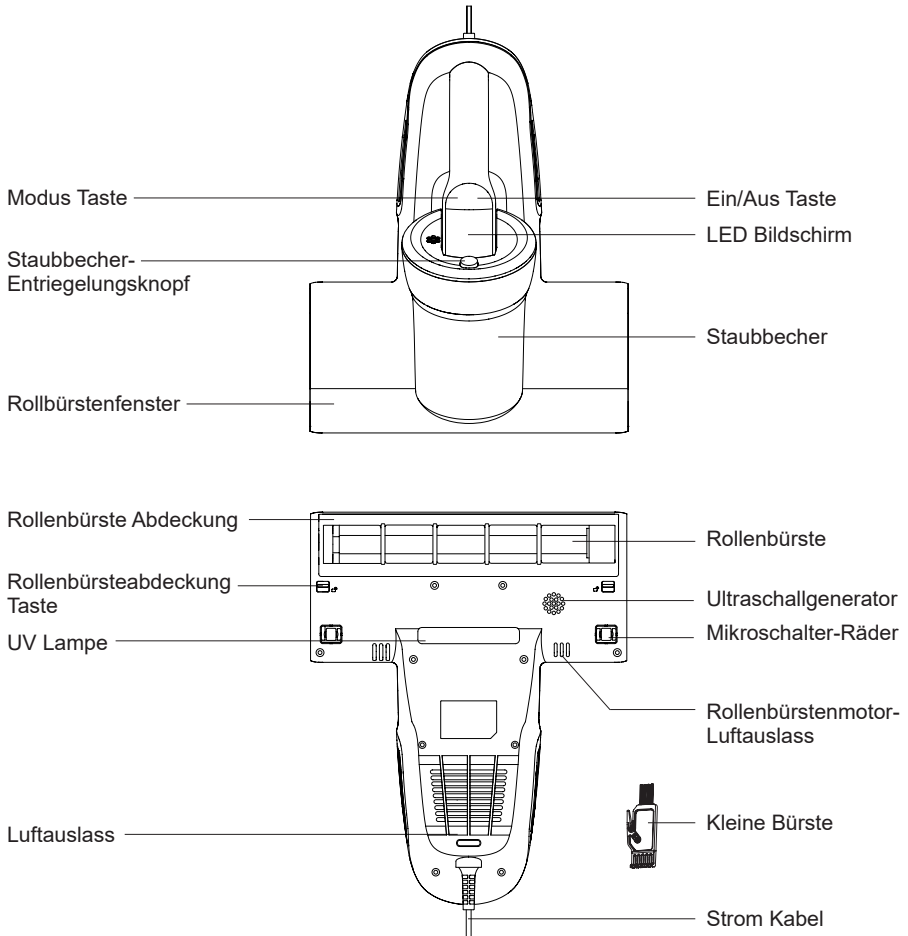

Packliste

Teile Name	Milbenentfernungstaubsauger	MIF Filter	Reinigungsbürste	Bedienungsanleitung
Menge	1	1	1	1

Produkt Anwendungen

Beschreibung des Anzeigesymbols

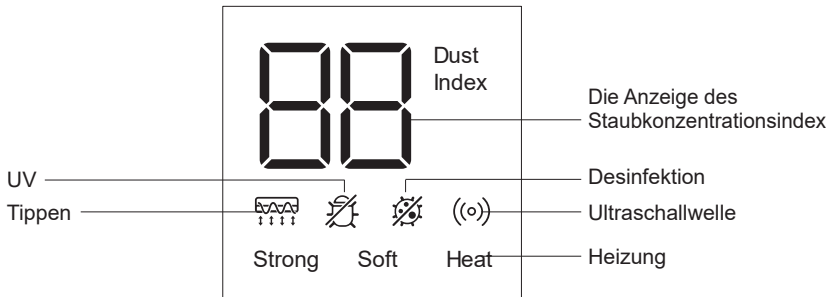

1. Die Anzeige des Staubkonzentrationsindex (Anzeigebereich 0-99): Wenn die Reinigungsfläche weniger Staub hat, zeigt der Staubindex einen Wert von 0 bis 30 an. Wenn die Reinigungsfläche mittleren Staub aufweist, zeigt der Staubindex einen Wert von 31 bis 60 an. Wenn die Reinigungsoberfläche viel Staub hat, zeigt der Staubindex einen Wert von 61 bis 99 an. Der Staubindexwert variiert je nach Staubmenge, und je höher die Staubkonzentration, desto höher der Staubindex.
2. Die Anzeige für Tippen, UV, Desinfektion, Ultraschallwelle und Heizung bleibt nach dem Einschalten der Maschine leicht eingeschaltet.
3. Nachdem das gesamte Gerät angeschlossen ist, drücken Sie die Schaltertaste, das Gerät befindet sich standardmäßig im starken Modus und die starke Anzeige leuchtet auf. Drücken Sie dann die Modustaste, um den Soft-Modus umzuschalten, und die Soft-Anzeige leuchtet auf, die starke Anzeige leuchtet aus. Drücken Sie die Modustaste erneut, um wieder in den starken Modus zu wechseln.
4. Drücken Sie die Schaltertaste im eingeschalteten Zustand, das gesamte Gerät funktioniert nicht mehr und alle Anzeigen leuchten auf.

Hinweis:

1. Wenn der Staub die Höchstlinie überschreitet, wird empfohlen, den Staubbecher und Filter rechtzeitig zu reinigen.
2. Aus Sicherheitsgründen funktioniert das UV-Licht nur, wenn zwei Mikroschalter gleichzeitig gedrückt werden. Andernfalls schaltet sich das UV-Licht automatisch aus.
3. Das Produkt ist mit UV-Licht ausgestattet. Betrachten Sie nicht den Boden der Maschine und leuchten Sie nicht auf Pflanzen, wenn der Strom eingeschaltet ist, um zu verhindern, dass UV-Strahlen dem menschlichen Körper oder anderen Gegenständen Schaden zufügen.

Reinigung und

Hinweise:

1. MIF wird bei Staubsaugerverkäufern JIMMY verkauft.
2. Es wird empfohlen, den Staubbecher rechtzeitig nach jedem Gebrauch zu reinigen; wenn zu viel Staubansammlung in der Seapa blockiert ist, muss er gereinigt werden, und er kann bei Bedarf ersetzt werden.

Staubbecher Reinigung

1. Die Stromversorgung der Maschine ausschalten, richten Sie die Maschine auf und den Staubbecher-Entriegelungsknopf drücken, nehmen Sie den Griff mit der Hand um den Staubbecher anzuheben.

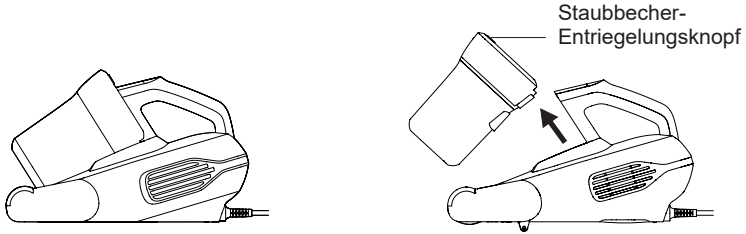

2. Halten Sie den Staubsammelbehälter und die Staubsammelbehälter-Abdeckungsbaugruppe mit beiden Händen fest, drehen Sie dann die Staubsammelbehälter-Baugruppe im Uhrzeigersinn, heben Sie die Staubsammelbehälter-Abdeckungsbaugruppe an und nehmen Sie den Zyklonkegel heraus, um den Staub auszuschütten.

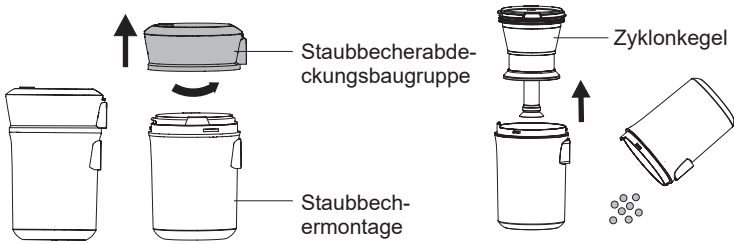

Reinigung von MIF-Filterwatte und Zyklonkegel

1. Halten Sie die Zyklonkonus-Einheit des Staubbehälters mit einer Hand fest und drücken Sie mit der anderen Hand die Markierung "UP" am Filter zusammen, nehmen Sie den MIF-Filter heraus und klopfen Sie ihn in Pfeilrichtung nach unten, um Staub zu entfernen. Denken Sie daran, nicht zurückzuschlagen, damit kein Staub austritt. Verwenden Sie die mitgelieferte spezielle Reinigungsbürste, um Staub und andere Ablagerungen vom Metallfilter und den Kunststoffteilen zu entfernen.

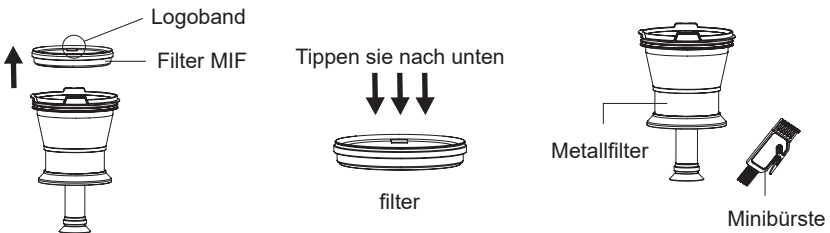

2. Setzen Sie nach dem Reinigen der Staubsammelbecherbaugruppe, der MIF-Filterwatte und der Zyklonkonusbaugruppe die Zyklonkonusbaugruppe in den Staubsammelbecher ein und drehen Sie dann die Staubsammelbecher-Abdeckungsbaugruppe in den Staubsammelbecher. Wenn es sich dreht, wird es montiert, nachdem ein "Klick"-Geräusch zu hören ist.

Hinweis:

1. Verpassen Sie nicht den Filter MIF!
2. Wenn sich zu viel Staub im Staubbecher ansammelt, können Sie Wasser oder neutrales Reagenz verwenden, um den Staubbecher und die Filterkomponenten zu reinigen und mit einem trockenen Tuch abzuwischen. Beachten Sie, dass MIF-Filterbaumwolle nicht so viel wie möglich mit Wasser gereinigt werden sollte. Sie können leicht schlagen um Staub und Schmutz zu reinigen.

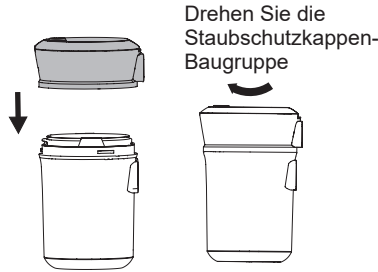

Rollenbürste Reinigung und Installation

1. Schalten Sie die Maschine aus und ziehen Sie den Netzstecker, schieben und drücken Sie den Schiebeknopf der Bürstenabdeckung von Hand, um ihn vom geschlossenen Zustand in den geöffneten Zustand zu bringen, dann drehen Sie die Bürstenabdeckung und ziehen Sie die Walze heraus. Bürstenanordnung, d. h. kann gereinigt werden.
2. Installieren Sie nach dem Reinigen der Bürstenrolle die Bürstenrolleneinheit und die Bürstenabdeckung nacheinander in das Gehäuse und verriegeln Sie den Bürstenrollenschieber.

Hinweise: Bei der Reinigung der Rollenbürste ist es wichtig sicherzustellen, dass die Stromversorgung getrennt wird, um zu vermeiden, dass die Rollenbürste versehentlich beginnt und menschliche Schäden verursacht.

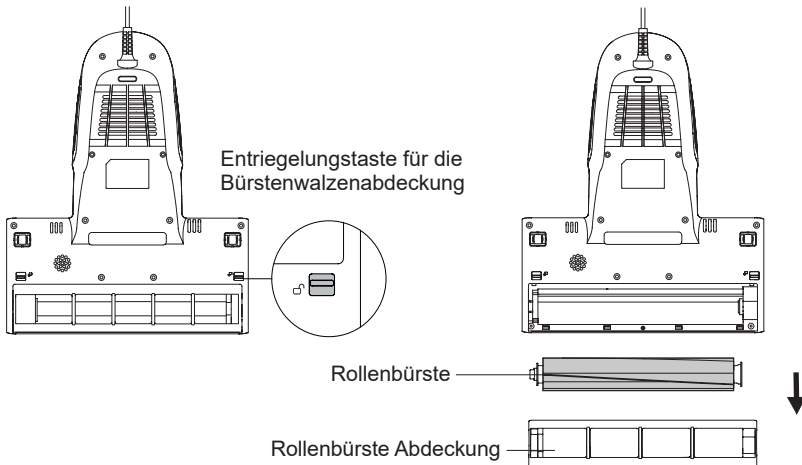

Tägliche Wartung und Lagerung

1. Es wird empfohlen, den Staubbecher und die MIF-Filterwatte nach jedem Gebrauch für den nächsten Gebrauch zu reinigen. Wenn der Staubbecher während des Gebrauchs voller Staub ist, wird empfohlen, ihn sofort zu reinigen, da sonst der Gebrauchseffekt beeinträchtigt wird.
2. Nachdem die kumulative Nutzungszeit des MIF-Filters 30h-50h erreicht hat (je nach Verwendung des MIF-Filters), wird empfohlen, den MIF-Filter an der dafür vorgesehenen Stelle zu kaufen und zu ersetzen, um die Leistung des Geräts nicht zu beeinträchtigen.
3. Jedes Papier, Bleiglas, Kunststoff wirkt sich stark auf die Wirkung von UV-Licht aus. Staub oder Flecken auf der UV-Lichtabdeckung beeinflussen die Wirkung von UV-Licht. Bitte wischen und reinigen Sie die UV-Lichtabdeckung regelmäßig, um besser zu verwenden.
4. Berühren Sie die Abdeckung der UV-Lampe nicht mit dem Finger, da der Fleck das Eindringen von ultravioletem Licht beeinflusst.
5. Wenn Sie die Maschine schon lange nicht mehr benutzt haben, bewahren Sie die Maschine bitte an einem kühlen und trockenen Ort auf und niemals in einer direkten Sonneneinstrahlung oder feuchten Umgebung.

Fehlersuche

Bitte überprüfen Sie die folgenden Punkte, bevor Sie die Reparaturabteilung beauftragen.

Fehler	Mögliche Gründen	Lösungen
Maschine startet nicht	Stecker ist nicht eingesteckt	Kontrollieren Sie bitte ob der Stecker fest ist
	Steckdose hat keine Stromversorgung	Steckdose überprüfen
	Ein/Aus Schalter ist nicht gedrückt	Ein/Aus Schalter drücken
Weniger Saugkraft	Einlass ist blockiert	Einlass reinigen
	MIF ist blockiert	Staubbecher und MIF reinigen
	Zyklon ist blockiert	Zyklon reinigen
UV Lampe funktioniert nicht	Mikro-Hexe beschädigt	Kontaktieren Sie den Kundendienst, um Mikroschalter zu ersetzen
	Maschinenneigung und Mikroschalter links Reinigungsfläche oder Mikroschalträder verklemmt verhindern das Auslösen der UV-Lampen	Kontaktieren Sie den Kundendienst, um Mikro-Schalträder zu ersetzen
	UV Lampe ist kaputt	Kundendienst kontaktieren und UV Lampe zu wechseln
Maschine funktioniert plötzlich nicht mehr	Staubbecher ist voll	aufhören zu benutzen und Einlass reinigen, nach 2 Stunden dann wieder benutzen
	Maschine Einlass ist blockiert	
	MIF ist blockiert	
Rollenbürste funktioniert plötzlich nicht mehr	Belt ist umwickelt	Rollenbürste ausnehmen und wieder installieren nach der Reinigung
	Belt ist locker oder gebrochen	Kundendienst kontaktieren und Belt wechseln

Hinweise: Wenn es einen anderen Fehler gibt, sind Spezialwerkzeuge erforderlich, müssen sie von Fachleuten des Herstellers seiner Wartungsabteilung oder einer ähnlichen Abteilung repariert werden.

Produktspezifikationen

Technische Parameter

Modell Nr	BX6 Lite
Nennspannung	220-240V~
Nennfrequenz	50-60Hz
Nennleistung	600W

Schaltplan

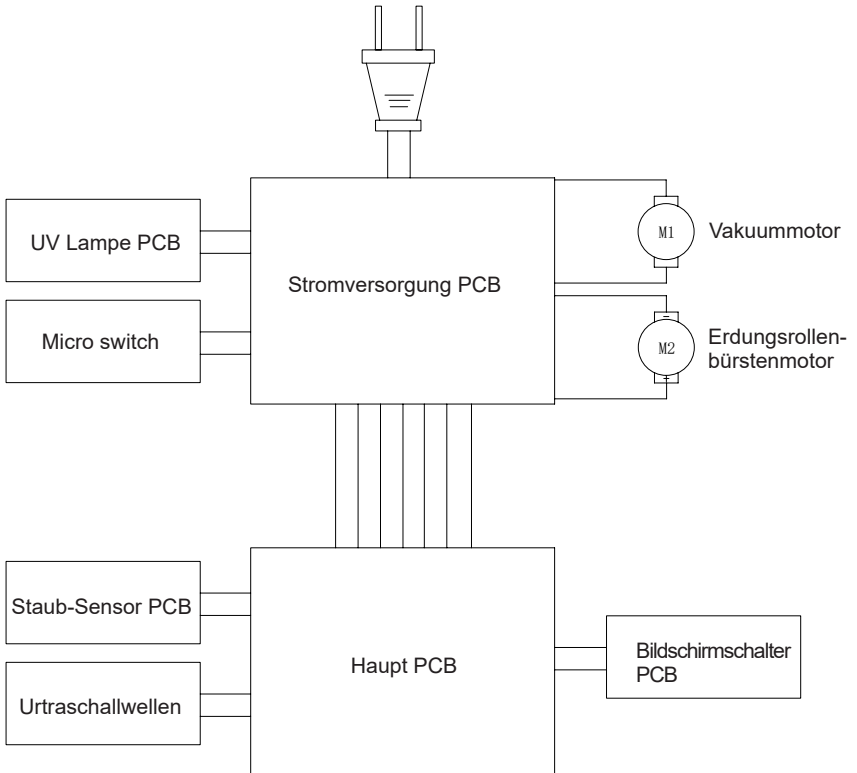

Hersteller informationen

Hersteller	Kingclean Elektro GmbH
Adresse	Xiangyang-Straße 1, Suzhou-Neustadtteil, Jiangsu-Provinz, VR China, 215009

Entsorgung

Maschine, Zubehöre und Verpackung sollten auf umweltfreundliche Weise recycelt werden.



Bitte entsorgen Sie diese Maschine nicht im Hausmüll!

Nur für EU-Länder: Gemäß der EU-Richtlinie 2012/19/EU müssen nicht mehr gebrauchsfähige Gerät und gemäß EU-Richtlinie 2006/66/EG müssen defekte oder verbrauchte Akkus/Batterien getrennt gesammelt und auf umweltfreundliche Weise entsorgt werden.

Änderungen vorbehalten.

Garantie

Für dieses Produkt gilt eine einjährige Garantie ab Kaufdatum.

Ausgeschlossen sind normale Abnutzung, gewerbliche Nutzung, Änderungen an Geräten nach dem Kauf, Beschädigung wegen Reinigungstätigkeiten und unsachgemäßer Verwendung, vom Käufer oder Dritten verursachte Schäden, Schäden, die auf die äußere Umgebung zurückzuführen sind.



Précautions à prendre

Veuillez lire attentivement ce manuel d'instructions avant de l'utiliser et le conserver correctement pour une utilisation ultérieure.

La conception et les spécifications du produit figurant dans le manuel peuvent varier légèrement par rapport au produit réel, mais c'est le produit physique qui prévaut.

Ce produit est un appareil électrique le produit fonctionner seul sans surveillance.

Veuillez éteindre l'interrupteur d'alimentation et débrancher le cordon d'alimentation si la machine doit être inactive. Ne débranchez pas le cordon d'alimentation avec les mains humides en cas de choc électrique.

Coupez le courant lorsque la machine est en cours de nettoyage, de réparation ou n'est pas utilisée.

Ne laissez pas le cordon d'alimentation passer à travers des objets pointus, et évitez de tirer le cordon d'alimentation pour déplacer la machine afin d'éviter d'endommager le cordon d'alimentation.

N'utilisez pas le produit pour ramasser des objets chauffants tels que du charbon et des mégots de cigarettes, des objets pointus tels que du verre cassé, des liquides corrosifs, des substances inflammables et explosives telles que de l'essence et de l'alcool, sous peine d'endommager le produit ou de provoquer un incendie, ce qui pourrait entraîner des blessures et d'autres accidents.

N'utilisez pas cette machine pour ramasser de l'eau ou de la poussière humide, et évitez d'exposer la machine à la pluie, à l'eau ou de l'utiliser dans des endroits humides (comme les salles de bain, les toilettes, les buanderies, etc.) pour éviter toute défaillance.

Évitez que le produit ne s'approche des appareils de chauffage ou ne soit exposé au soleil pour éviter tout incendie.

Ne laissez pas les enfants jouer avec le produit ou le faire fonctionner pour éviter les accidents.

Évitez de faire fonctionner le produit pendant une longue période lorsque l'orifice d'aspiration est bloqué pour éviter tout dommage.

Le produit est équipé d'une lampe UV. Ne regardez pas la partie inférieure de la machine lorsque celle-ci est sous tension afin d'éviter que les rayons UV ne nuisent au corps humain.

Veuillez ne pas laisser la lumière UV-C briller sur les plantes pour éviter de les endommager. Ne concentrez pas la lumière UV-C en un seul endroit pour une utilisation continue, ce qui pourrait endommager les objets nettoyés.

Ne vous asseyez pas sur le produit pour éviter de l'endommager.

Ne retirez pas la brosse lorsque la machine est sous tension ou en marche pour éviter tout dommage.

Ce produit peut être utilisé **UNIQUEMENT** pour le nettoyage de textiles par exemple les matelas, couvertures, oreillers, canapés, etc.

Ne pas utiliser ce produit sur des produits en soie.

Si le cordon d'alimentation est endommagé, il doit être remplacé par un professionnel du service de maintenance du fabricant ou du service similaire pour éviter tout danger.

Assemblage du produit

Nom des pièces

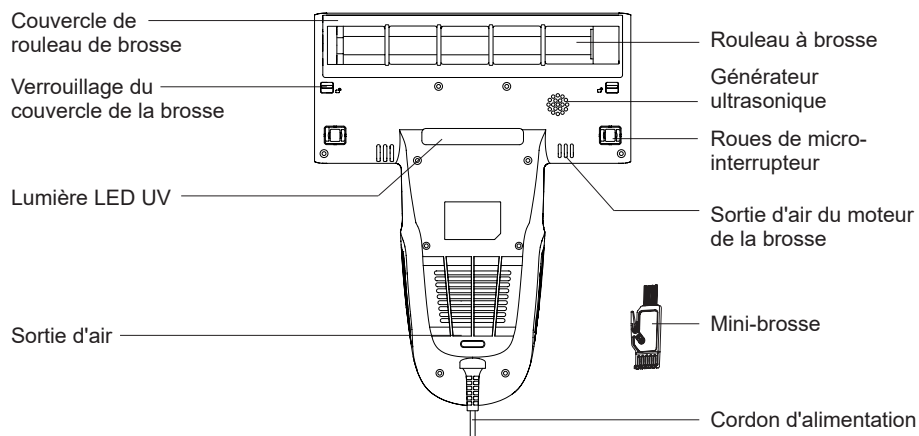
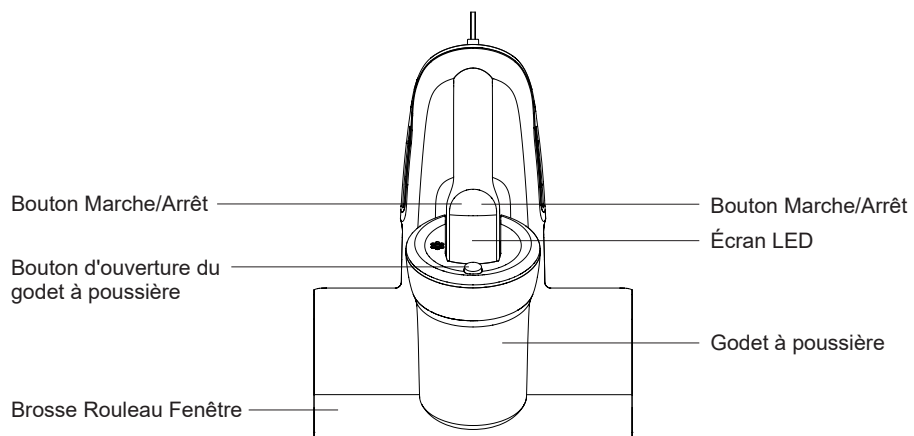

Liste de colisage

Nom	Aspirateur anti-acariens	Filtre MIF	Mini-brosse	Guide de l'utilisateur
Quantité	1	1	1	1

Utilisation du produit

Description de l'icône de l'écran d'affichage

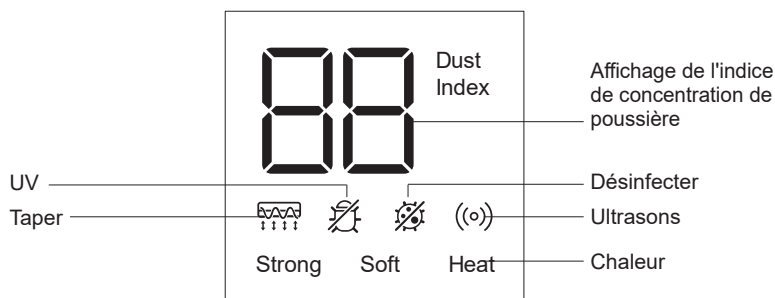

1. Affichage de l'indice de concentration de poussière (plage d'affichage 0-99): Lorsque la surface de nettoyage est moins poussiéreuse, l'indice de poussière est affiché de 0 à 30. Lorsque la surface de nettoyage est moyennement poussiéreuse, l'indice de poussière est affiché de 31 à 60. Lorsque la surface de nettoyage est très poussiéreuse, l'indice de poussière est affiché de 61 à 99. L'indice de poussière varie en fonction de la concentration de poussière. La valeur de l'indice de poussière augmente lorsque la concentration de poussière s'accroît.
2. Les indicateurs Tap, UV, Disinfect, Ultrasonic wave, heat restent allumés après la mise en marche de l'appareil.
3. Insérez la fiche dans la prise, appuyez sur le bouton marche/arrêt, la machine est en mode fort par défaut et le voyant fort s'allume. Appuyez sur le bouton mode pour passer en mode doux et le voyant doux s'allume, le voyant fort s'éteint. Appuyez à nouveau sur le bouton mode pour revenir en mode fort.
4. Appuyez à nouveau sur le bouton marche/arrêt lorsqu'il est allumé, la machine s'arrête de fonctionner et tous les indicateurs s'éteignent.

Remarque:

1. Lorsque la poussière dépasse la ligne Max, veuillez nettoyer le godet à poussière et le filtre MIF à temps.
2. Pour des raisons de sécurité, la lumière UV ne peut fonctionner que lorsque les deux micro - interrupteurs sont pressés simultanément. Sinon, les rayons UV s'éteindront automatiquement.
3. Ce produit est équipé d'une lampe UV. Ne regardez pas le bas de la machine, lorsque vous allumez l'alimentation, vous devez irradier les plantes et empêcher les rayons UV de nuire au corps humain ou à d'autres objets.

Nettoyage et entretien

Remarque:

1. Le coton filtrant MIF est disponible à la vente chez le distributeur JIMMY.
2. Il est recommandé de nettoyer le godet à poussière après chaque utilisation. S'il y a trop de poussière et qu'elle bloque le système MIF, il faut la nettoyer à temps ou la remplacer si nécessaire.

Nettoyage de l'ensemble du godet à poussière

1. Coupez l'alimentation de la machine, débranchez la prise d'alimentation, placez la machine à la verticale, appuyez sur le bouton de déverrouillage avec votre main et soulevez le bac à poussière dans le sens de la flèche.

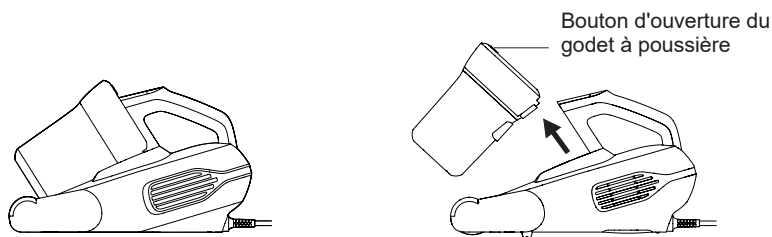

2. Tenez le godet de collecte de poussière et l'ensemble de couvercle de godet de collecte de poussière avec les deux mains, puis faites pivoter l'ensemble de godet de collecte de poussière dans le sens des aiguilles d'une montre, soulevez l'ensemble de couvercle de godet de collecte de poussière et retirez le cône du cyclone pour évacuer la poussière.

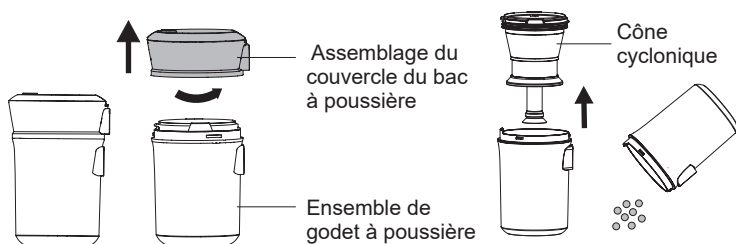

Nettoyage du filtre MIF et du cyclone

1. Tenez le cyclone d'une main, pincez le logo «UP» avec l'autre main et retirez le filtre. Ne tapotez pas le filtre à l'envers pour éviter l'obstruction du filtre. Nettoyez le filtre métallique du cyclone avec la mini brosse.

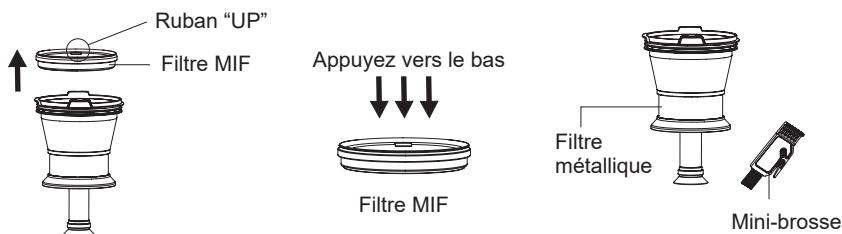

2. Après le nettoyage du filtre, retirez les deux vis du couvercle du cyclone avec un tournevis pour séparer le couvercle du cyclone du cyclone afin de nettoyer le conduit d'air interne. Après le nettoyage, assemblez les pièces dans l'ordre inverse.

Remarque:

1. Ne manquez pas le filtre MIF !
2. Si trop de poussière s'est accumulée dans le bac à poussière, nettoyez le bac à poussière et l'ensemble du filtre avec de l'eau, puis essuyez-les avec un chiffon sec. Faites attention au fait que le filtre MIF doit être lavé le moins possible. Nettoyez la poussière et les corps étrangers sur le filtre MIF en tapotant, et assurez-vous que le godet à poussière et l'ensemble du filtre sont complètement secs avant l'installation.



Nettoyage et installation de la brosse

1. Éteignez la machine, débranchez l'alimentation électrique, poussez le loquet du couvercle de la brosse. Tournez-le de l'état fermé à l'état ouvert, puis retirez le couvercle de la brosse et sortez la brosse. Nettoyez la brosse avec la brosse de nettoyage.
2. Après avoir nettoyé la brosse, remettez la brosse et le couvercle de la brosse sur le corps principal à tour de rôle, et verrouillez le loquet de la brosse.

Remarque: Pour des raisons de sécurité, veuillez éteindre l'appareil et débrancher le cordon d'alimentation avant de nettoyer le rouleau de brosse.

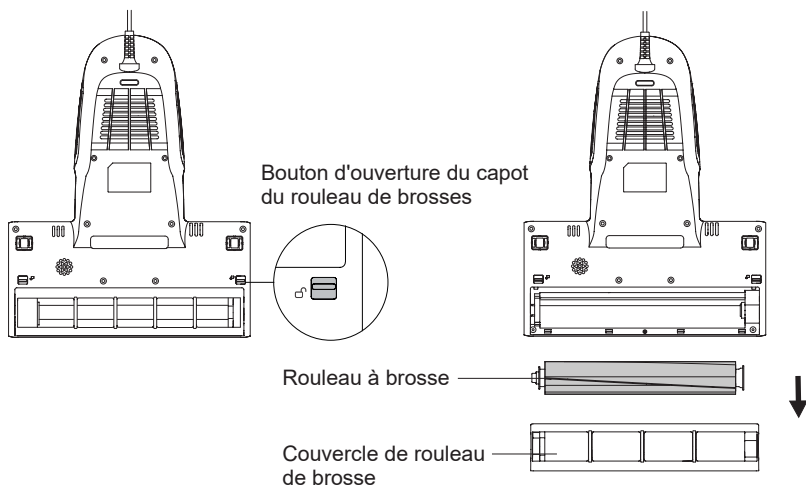

Entretien et stockage

1. Il est recommandé de nettoyer le bac à poussière et le coton filtre MIF après chaque utilisation pour la prochaine utilisation. Si le bac à poussière est plein de poussière pendant l'utilisation, il est recommandé de le nettoyer immédiatement, sinon cela affectera l'effet d'utilisation.
2. Une fois que la durée d'utilisation cumulée du filtre MIF atteint 30h-50h (selon l'utilisation du filtre MIF), il est recommandé d'acheter et de remplacer le filtre MIF à l'endroit désigné Filtre, afin de ne pas affecter les performances de la machine.
3. Tout papier, verre de plomb, plastique affectera grandement l'effet de la lumière UV. La poussière ou les taches sur le couvercle de la lampe UV affectent l'effet de la lumière UV. Veuillez essuyer et nettoyer régulièrement le couvercle de la lampe UV pour une meilleure utilisation.
4. Ne touchez pas le couvercle de la lampe UV car la saleté affecterait l'effet de la lampe UV.
5. Placez la machine dans un endroit frais et sec si vous devez la laisser tourner au ralenti. Ne laissez pas à la lumière directe du soleil ou dans un environnement humide.

Dépannage

Veuillez vérifier les points de panne suivants avant de contacter le service après-vente.

Problèmes	Raisons possibles	Solutions
Défaut d'alimentation	Le cordon d'alimentation n'est pas fermement fixé	Insérez fermement le cordon d'alimentation
	Pas de courant sur la prise de courant	Vérifiez la prise de courant
	L'interrupteur marche/arrêt n'est pas enfoncé	Appuyez sur le bouton On/Off
Faible puissance d'aspiration	L'orifice d'aspiration est obstrué	Nettoyez l'orifice d'aspiration
	Filtre MIF bloqué	Nettoyez le gobelet et le filtre MIF
	Cyclone bloqué	Nettoyez le godet à poussière
Défaillance de la lumière UV	Dommages au micro - interrupteur	Contact service après - vente micro - interrupteur de remplacement
	Inclinaison de la machine et micro interrupteur à gauche de la surface de nettoyage ou les roues du micro-interrupteur coincées empêchant les lampes UV de se déclencher	Contactez le service après-vente pour remplacer le micro-interrupteur
	Défaut de lumière UV	Contactez le service après-vente pour remplacer la lampe UV
La machine s'arrête soudainement de fonctionner	Gobelet à poussière plein	Arrêtez d'utiliser le produit, nettoyez le blocage et utilisez la machine après 2 heures
	Entrée d'air de la machine bloquée	
	Filtre MIF bloqué	
Brushroll stop working suddenly	Rouleau de brosse enchevêtré	Retirez la brosse, nettoyez-la et remontez-la
	Courroie lâche ou cassée	Contactez le service après-vente pour remplacer la courroie

Remarque: S'il y a d'autres défauts, des outils spéciaux doivent être utilisés, veuillez contacter le service après-vente pour obtenir des conseils.

Spécifications du produit

Paramètre technique

Modèle	BX6 Lite
Tension nominale	220-240V~
Fréquence nominale	50-60Hz
Puissance nominale	600W

Schéma de circuit

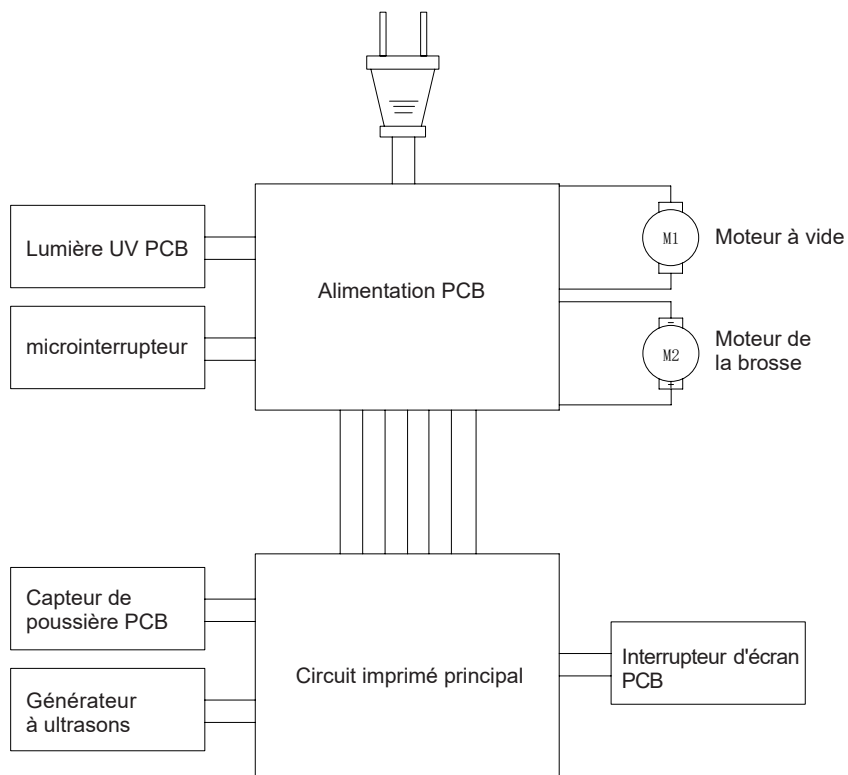

Informations du fabricant

Fabricant	Kingclean Electric Co., Ltd
Adresse	No.1 Xiangyang road, Suzhou New District, Jiangsu province, 215009, China

Mise au rebut

La machine, les accessoires et l'emballage doivent être triés pour un recyclage respectueux de l'environnement.



Ne pas jeter la machine dans les ordures ménagères!

Uniquement pour les pays de la CE

Conformément à la directive européenne 2012/19/UE, les machines qui ne sont plus utilisables, et conformément à la directive européenne 2006/66/CE, le bloc de piles/batteries défectueux ou usagé, doivent être collectés séparément et éliminés de manière écologique.

Sous réserve de modifications sans préavis.

Informations sur la garantie

Ce produit est couvert par une garantie de une année à compter de la date d'achat.

Elle ne couvre pas l'usure normale, l'utilisation commerciale, les modifications apportées à l'équipement après l'achat, les activités de nettoyage, la mauvaise utilisation, les dommages causés par l'acheteur ou par des tiers, les dommages imputables à l'environnement extérieur.



Note di sicurezza

Si prega di leggere con cura queste istruzioni prima dell'utilizzo e di conservarle per gli utilizzi futuri.

La progettazione del prodotto e le specifiche contenute nel manuale possono variare leggermente dal prodotto effettivo. Il prodotto fisico deve prevalere.

Non lasciare mai la macchina in funzione senza supervisione.

Si prega di spegnere l'interruttore di accensione e scollegare il cavo di alimentazione quando la macchina non viene utilizzata. Non scollegare il cavo di alimentazione con mani umide per evitare scosse elettriche.

Interrompere l'alimentazione quando la macchina è in fase di pulizia, riparazione o non viene utilizzata.

Tenere il cavo di alimentazione lontano da oggetti taglienti e non trascinare il cavo per spostare la macchina, per evitare danni al cavo.

Per motivi di sicurezza, non utilizzare il prodotto per pulire oggetti caldi come carbone, mozziconi di sigaretta, oggetti appuntiti come vetro rotto, liquidi corrosivi, materiali infiammabili ed esplosivi come benzina e alcool. Questo può causare danni al prodotto o pericolo di incendi.

Non utilizzare questa macchina per aspirare acqua o polvere umida ed evitare che la macchina sia esposta alla pioggia, all'acqua o utilizzata in luoghi umidi (come bagni, lavanderie, ecc.) per evitare guasti.

Evitare che il prodotto si avvicini agli apparecchi di riscaldamento o sia esposto al sole per evitare incendi.

Tenere fuori dalla portata dei bambini per evitare incidenti.

Evitare il funzionamento prolungato del prodotto quando la porta di aspirazione è bloccata, per evitare danni.

Il prodotto è dotato di luce UV-C. Non osservare il fondo della macchina quando è accesa per evitare che i raggi UV causino danni al corpo umano.

Non direzionare la luce UV-C sulle piante per evitare di danneggiarle. Non concentrare la luce UV-C in un unico punto per tanto tempo, questo potrebbe causare danni agli oggetti trattati.

Non sedersi sul prodotto per evitare danni.

Non rimuovere la spazzola quando la macchina è accesa o in funzione per evitare danni.

Questo prodotto può essere utilizzato solo per la pulizia di tessuti come materassi, coperte, cuscini, divani, ecc.

Non utilizzare questo apparecchio su superfici in seta.

Se c'è un danno sul cavo di alimentazione, per evitare pericoli, rivolgersi al servizio di assistenza per la sostituzione o riparazione del cavo.

Installazione del prodotto

Nome delle parti

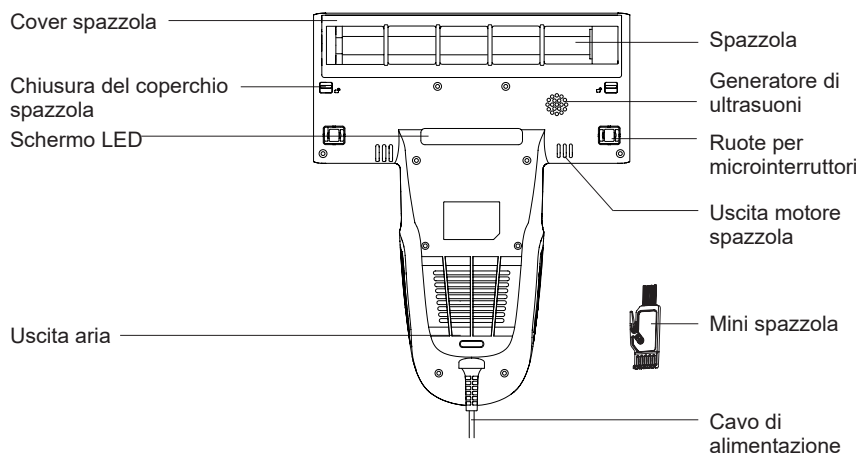
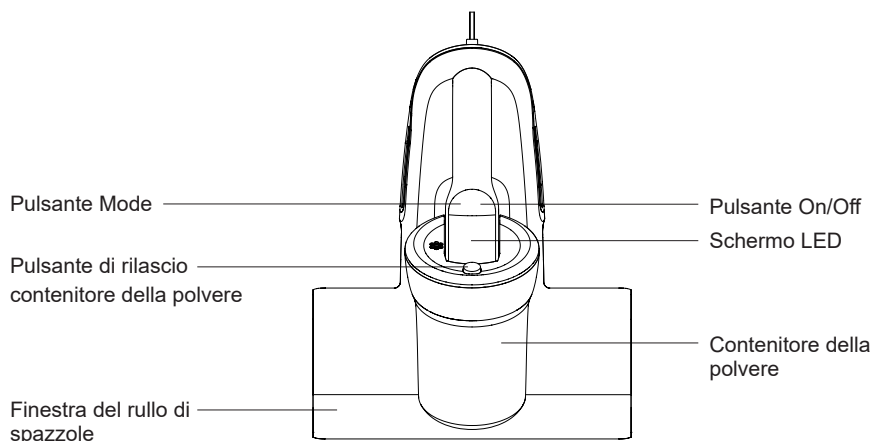

Lista imballaggio

Nome parte	Aspiratore anti-acaro	Filtro MIF	Mini spazzola	Manuale d'uso
Quantità	1	1	1	1

Utilizzo del prodotto

Descrizione delle icone sullo schermo

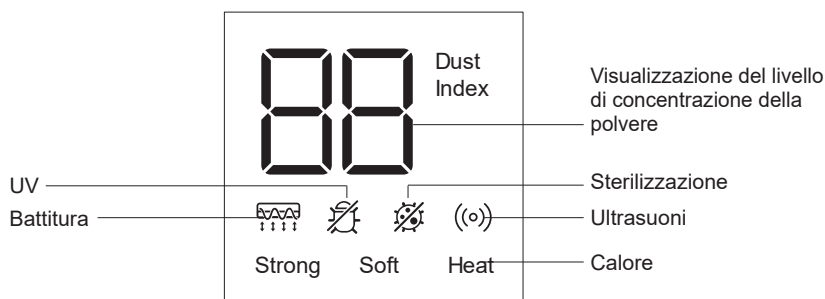

1. Visualizzazione del livello di concentrazione della polvere (intervallo da 0 a 99): Quando la superficie trattata ha poca polvere, l'intervallo di concentrazione della polvere va da 0 a 30. Quando la superficie trattata ha polvere media, l'intervallo di concentrazione della polvere va da 31 a 60. Quando la superficie trattata ha molta polvere, l'intervallo di concentrazione della polvere va da 61 a 99. L'intervallo varia in accordo alla concentrazione di polvere. L'intervallo aumenta all'aumentare del livello di concentrazione della polvere.
2. Gli indicatori di Battitura, UV, Sterilizzazione, Ultrasuoni e Calore restano illuminati dopo l'accensione dell'apparecchio.
3. Collegare il cavo alla presa di corrente e premere il pulsante on/off. L'apparecchio si accende in modalità Strong e la relativa spia si illumina. Premere il pulsante Mode per cambiare modalità e passare a quella Soft, la relativa spia si illumina, mentre quella della modalità Strong si spegne. Premere nuovamente il pulsante Mode per ritornare alla modalità Strong.
4. Premere il pulsante on/off durante il funzionamento. L'apparecchio smette di lavorare e le spie luminose si spengono.

Note:

1. Quando la polvere supera la linea Max, pulire il contenitore della polvere ed il filtro urgentemente.
2. Per ragioni di sicurezza, la luce UV funziona solo quando i due microswitch risultano pigiati contemporaneamente. In caso contrario la luce UV si spegnerà automaticamente.
3. Il prodotto è equipaggiato di luci UV. Non guardare il scocca inferiore della macchina e non rivolgerlo verso le piante quando la macchina è in funzione al fine di evitare che i raggi UV possano causare danni a persone e cose.

Pulizia e manutenzione

Note:

1. Il filtro MIF è acquistabile presso i distributori JIMMY.
2. Si raccomanda di pulire il contenitore della polvere in tempo dopo ogni utilizzo. Quando la presenza di sporco è elevata e occlude il filtro, esso deve essere pulito in tempo o sostituito se necessario.

Pulizia del contenitore della polvere

1. Spegner la macchina e scollegare il cavo di alimentazione. Quindi premere il pulsante di rilascio e sollevare verso l'alto.

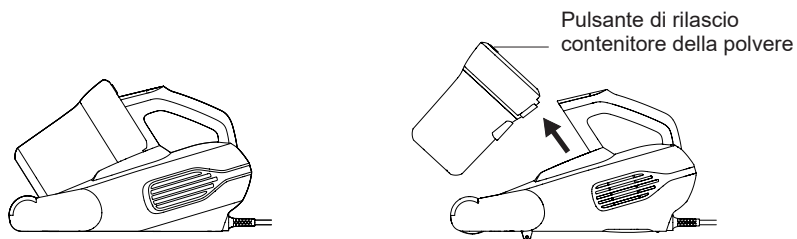

2. Tenere fermi separatamente il contenitore della polvere ed il suo coperchio, ruotare il coperchio in senso antiorario, sollevarlo e rimuoverlo dal contenitore per pulirlo.

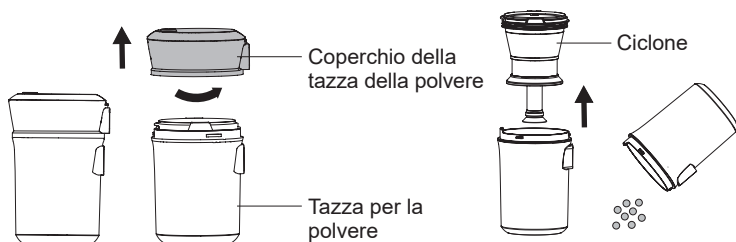

Pulizia del filtro MIF

1. Tenere il ciclone in una mano, pizzicare il logo "UP" con l'altra mano ed estrarre il filtro MIF. battere verso il basso per pulire la polvere, ricordarsi di non picchiettarlo all'indietro per evitare che la polvere trabocchi. Pulire il filtro metallico a ciclone con lo spazzolino in dotazione.

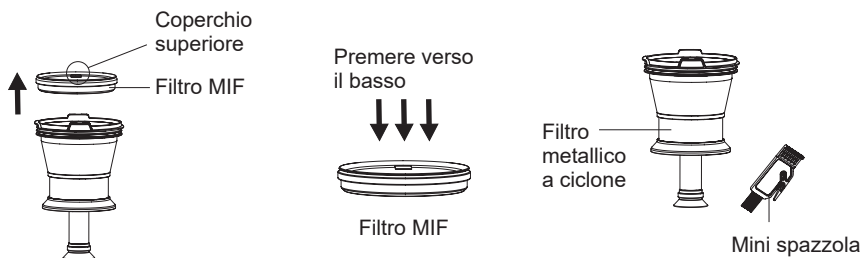

2. Dopo la pulizia del filtro, rimuovere le due viti sul coperchio del ciclone con un cacciavite per separare il coperchio del ciclone dal ciclone per pulire il condotto dell'aria interno. Dopo la pulizia, assemblare le parti in ordine inverso.

Note:

1. Non dimenticare il filtro MIF!
2. Se si è accumulata tanta polvere all'interno del contenitore, pulire il contenitore della polvere ed il sistema di filtrazione con acqua, asciugandoli con un panno asciutto. Fare attenzione che il filtro MIF deve essere lavato il meno possibile. Rimuovere la polvere e altri residui dal filtro MIF battendolo e assicurarsi che il contenitore della polvere e il gruppo di filtrazione siano completamente asciutti prima dell'installazione.



Pulizia e installazione della spazzola

1. Spegnerla macchina, scollegare il cavo di alimentazione, premere la chiusura del coperchio della spazzola. Passare dallo stato chiuso a quello aperto, quindi rimuovere la cover della spazzola e tirare fuori la spazzola. Pulire la spazzola con la mini spazzola. Dopo aver pulito la spazzola, installare la spazzola e la cover della spazzola sul corpo principale e chiudere la chiusura del coperchio della spazzola.

2. Dopo aver pulito il rullo, installare nuovamente il rullo e la copertura del rullo in plastica sul corpo principale, e bloccarne il fermo.

Note: per motivi di sicurezza, spegnere la macchina e scollegare il cavo di alimentazione prima di pulire la spazzola a rullo.

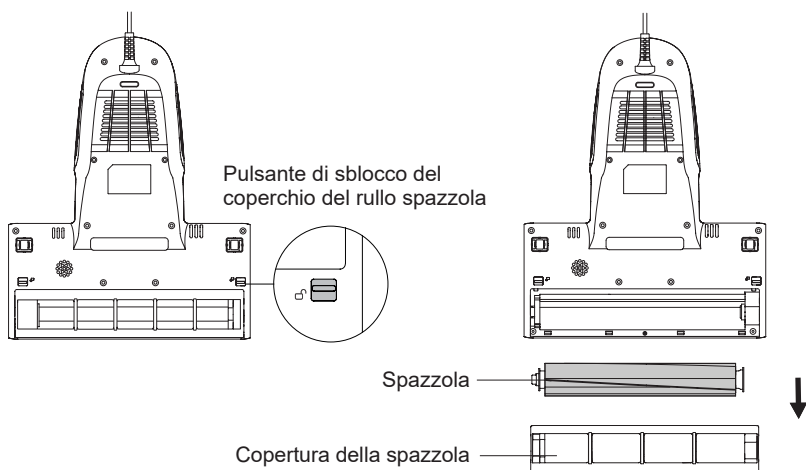

Stoccaggio e conservazione

1. Si prega di pulire il contenitore della polvere e il filtro MIF dopo ogni utilizzo, per l'utilizzo seguente.
2. Per un migliore utilizzo, si raccomanda di sostituire il filtro dopo 30-50 ore di lavoro (in base alla situazione specifica).
3. Residui di carta, vetro e plastica possono influenzare notevolmente l'effetto della luce UV. Polvere o macchie sulla copertura della luce UV influenzano l'effetto della luce UV. Si prega di pulire il coperchio della luce UV regolarmente per un funzionamento migliore.
4. Non toccare la copertura della luce UV, residui di sporco possono influire l'effetto della luce UV.
5. Conserva la macchina in un posto fresco e asciutto quando non la utilizzi. Non conservare alla luce diretta del sole o in ambienti umidi.

Risoluzione dei problemi

Si prega di leggere con attenzione i seguenti punti prima di contattare il servizio di assistenza.

Problema	Possibili cause	Soluzione
Il prodotto non si accende	Il cavo di alimentazione non è inserito fino in fondo	Controllare che il cavo di alimentazione sia inserito bene
	Mancanza di corrente nella presa	Controllare la presa
	Il tasto On/Off non è premuto verso il basso	Premere verso il basso il tasto On/Off
Aspirazione debole	Ingresso dell'aria occluso	Pulire l'ingresso dell'aria
	Filtro MIF occluso	Pulire il contenitore della polvere ed il filtro MIF
	Ciclone occluso	Pulire il ciclone
La luce UV non funziona	Microswitch compromesso	Contattare il servizio clienti per sostituire il microswitch
	L'inclinazione della macchina e il microinterruttore hanno lasciato la superficie di pulizia o le ruote del microinterruttore bloccate impediscono l'attivazione delle lampade UV	Contattare il servizio post-vendita per sostituire le rotelle del microinterruttore
	Difetto luce UV	Contattare il servizio di assistenza per sostituzione luce UV
La macchina smette di	Contenitore della polvere pieno	Smettere di usare il prodotto e rimuovere le occlusioni, quindi riaccendere dopo 2 ore
	Ingresso dell'aria occluso	
	Filtro occluso	
La spazzola smette di funzionare all'improvviso	Spazzola impigliata	Rimuovere il rullo, pulirlo e reinstallarlo
	Cinghia allentata o rotta	Contattare il servizio di assistenza per sostituzione cinghia

Note: In caso di altri malfunzionamenti, che richiedono l'impiego di strumenti speciali, si prega di contattare il servizio di assistenza.

Specifiche del prodotto

Parametri tecnici

Modello	BX6 Lite
Voltaggio nominale	220-240V~
Frequenza nominale	50-60Hz
Potenza nominale	600W

Diagramma del circuito elettrico

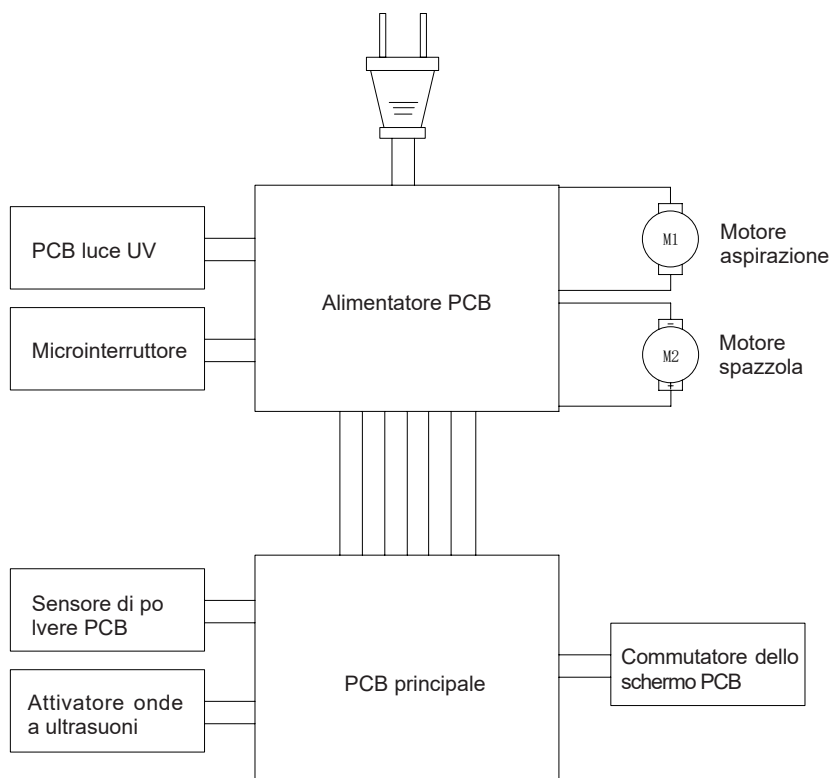

Informazioni sul produttore

Produttore	Kingclean Electric Co., Ltd
Indirizzo	No.1 Xiangyang Road, Suzhou New District, Jiangsu Province 215009, China

Disposizioni

La macchina, gli accessori e l'imballaggio devono essere smaltiti seguendo le regole per il riciclaggio ecologico.



Non smaltire la macchina nei rifiuti domestici.

Solo per i paesi CE: Secondo la Direttiva Europea 2012/19/EU, le macchine non più utilizzabili, e secondo la Direttiva Europea 2006/66/EC, i pacchi batteria/batterie difettosi o usati, devono essere raccolti separatamente e smaltiti in modo corretto per l'ambiente.

Soggetto a modifica senza preavviso.

Informazioni sulla garanzia

Questo prodotto gode di un anno di garanzia a partire dalla data di acquisto.

Sono esclusi dalla garanzia la normale usura, l'uso commerciale, le alterazioni dell'apparecchio acquistato, le attività di pulizia, le conseguenze di un utilizzo improprio o danni da parte dell'acquirente o di una terza persona, danni che possono essere attribuiti a circostanze esterne.



Notas importantes sobre seguridad

Lea atentamente este manual de instrucciones antes de usarlo, guárdelo debidamente y guárdelo para su uso futuro.

El diseño del producto y las especificaciones del manual pueden variar ligeramente del producto real.

Este producto es un aparato eléctrico. No deje que el producto funcione solo sin supervisión.

Apague el interruptor de alimentación y desconecte el cable de alimentación si la máquina va a estar inactiva. No desenchufe el cable de alimentación con la mano húmeda en caso de descarga eléctrica.

Cortar la corriente cuando la máquina esté en limpieza, reparación o no se utilice.

No deje que el cable de alimentación pase a través de objetos afilados, y evite arrastrar el cable de alimentación para mover la máquina para evitar dañar el cable de alimentación.

No utilice el producto para recoger objetos calientes como carbón y colillas de cigarrillos, objetos afilados como cristales rotos, líquidos corrosivos, sustancias inflamables y explosivos como gasolina y alcohol, de lo contrario podría dañar el producto o provocar un incendio, causando así lesiones personales y otros accidentes.

No utilice esta máquina para recoger agua o polvo húmedo, y evite que la máquina quede expuesta a la lluvia, al agua o que se utilice en lugares húmedos (como cuartos de baño, lavabos, lavanderías, etc.) para evitar averías.

Evite que el producto se acerque a aparatos de calefacción o quede expuesto al sol para evitar incendios.

No deje que los niños jueguen con el producto o lo manejen para evitar accidentes.

Evite que el producto funcione durante mucho tiempo cuando el puerto de succión esté bloqueado para evitar daños.

El producto está equipado con luz UV. No mire la parte inferior de la máquina cuando esté encendida para evitar que los rayos UV causen daños al cuerpo humano.

No deje que la luz UV incida sobre las plantas para evitar dañarlas. No concentre la luz UV en un solo lugar para un uso continuado, ya que podría dañar los objetos limpiados.

No se siente sobre el producto para evitar daños.

No retire el rodillo de Cepillo cuando la máquina esté encendida o en funcionamiento para evitar daños.

Este producto solo puede usarse para limpiar textiles como colchones, mantas, almohadas, sofás, etc.

No utilice este producto en productos de seda.

Si el cable de alimentación se daña, debe ser reemplazado por un profesional en el departamento de mantenimiento del fabricante o departamento similar para evitar peligro.

Montaje del producto

Nombre de las piezas

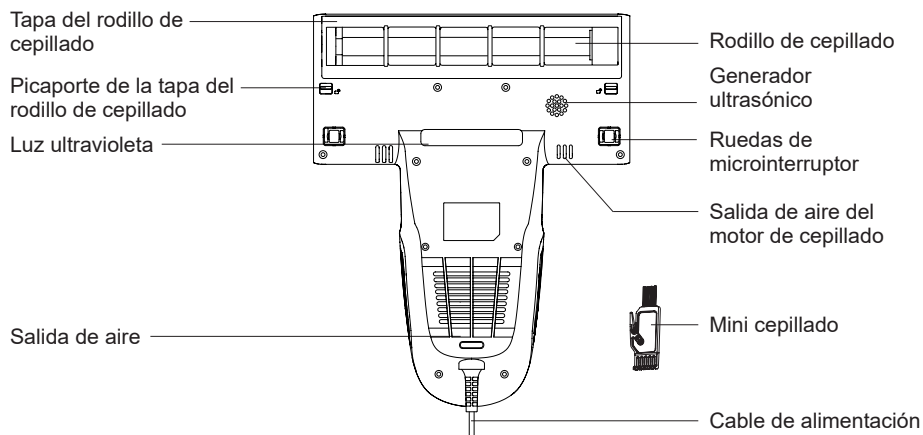
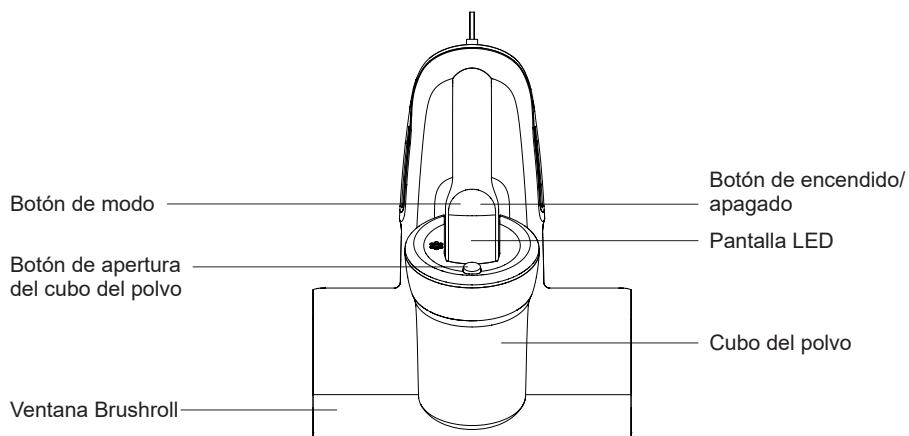

Lista de empaque

Nombre	Aspiradora antiácaros	Filtro FIM	Mini cepillo	Guía del usuario
Cantidad	1	1	1	1

Uso del producto

Descripción del icono de la pantalla de visualización

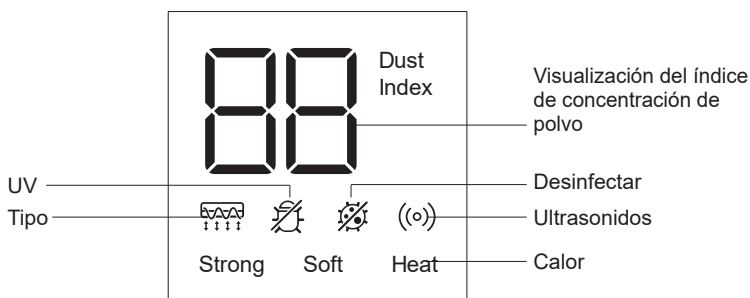

1. Visualización del índice de concentración de polvo (rango de visualización 0-99):
Cuando la superficie de limpieza tiene menos polvo, el índice de polvo muestra de 0 a 30.
Cuando la superficie de limpieza tiene mucho polvo, el índice de polvo muestra de 61 a 99.
El índice de polvo varía según la concentración de polvo. El valor del índice de polvo aumenta cuando aumenta la concentración de polvo.
2. Los indicadores Grifo, UV, Desinfectar, Onda ultrasónica, Calor permanecen encendidos después de encender el aparato.
3. Inserte el enchufe en la toma de corriente, pulse el botón de encendido / apagado, la máquina está en modo fuerte por defecto y la luz fuerte se enciende. Pulse el botón de modo para cambiar al modo suave y la luz suave se enciende, la luz fuerte se apaga. Pulse el botón de modo de nuevo para volver al modo fuerte.
4. Vuelva a pulsar el botón de encendido/apagado cuando esté encendido, la máquina dejará de funcionar y se apagarán todos los indicadores.

Nota:

1. Cuando el polvo excede la línea Max, por favor limpie el cubo de polvo y el filtro MIF a tiempo.
2. Por razones de seguridad, los rayos ultravioleta solo funcionan cuando se presionan dos microswitch al mismo tiempo. De lo contrario, los rayos ultravioleta se apagarán automáticamente.
3. Este producto está equipado con lámparas ultravioleta. No mire la parte inferior de la máquina, debe iluminar las plantas al encender la fuente de alimentación para evitar que los rayos ultravioleta causen daños al cuerpo humano u otros objetos.

Limpieza y mantenimiento

Nota:

1. El filtro MIF está disponible para la venta en el distribuidor JIMMY.
2. Se recomienda limpiar el depósito de polvo después de cada uso. Cuando hay demasiado polvo para causar la obstrucción de MIF, necesita ser limpiado en tiempo o sustituido en caso de necesidad.

Limpieza del depósito de polvo

1. Apague la máquina, desenchufe el cable de alimentación, coloque la máquina en posición vertical, presione el botón de desbloqueo con la mano y levante el recipiente para el polvo en la dirección de la flecha.

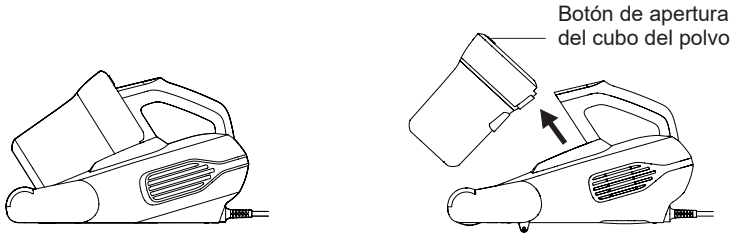

2. Sostenga el conjunto de la taza de recolección de polvo y la cubierta de la taza de recolección de polvo con ambas manos, luego gire el conjunto de la taza de recolección de polvo en el sentido de las agujas del reloj, levante el conjunto de la cubierta de la taza de recolección de polvo y saque el cono ciclónico para verter el polvo.

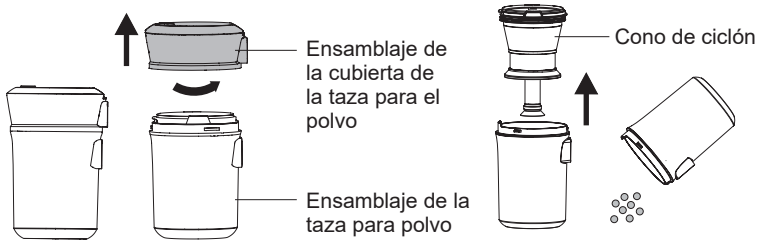

Filtro MIF de algodón y limpieza de conos ciclónicos

1. Sostenga el conjunto del cono ciclónico del recipiente para polvo con una mano y pellizque la marca "UP" en el filtro con la otra mano, saque el filtro MIF y golpéelo hacia abajo en la dirección de la flecha para quitar el polvo. Recuerde no golpear para evitar que el polvo se derrame. Utilice el cepillo de limpieza especial incluido para eliminar el polvo y otros residuos del filtro de metal y las piezas de plástico.

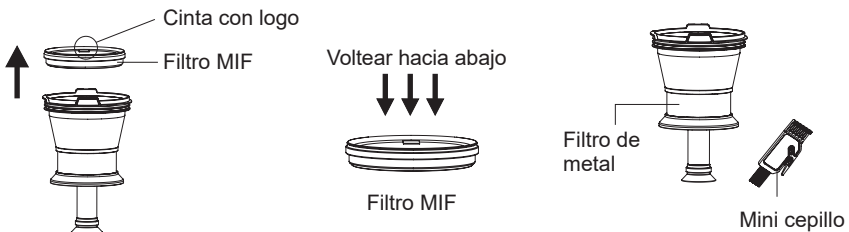

2.Después de limpiar el conjunto del vaso colector de polvo, el filtro de algodón MIF y el conjunto del cono ciclónico, coloque el conjunto del cono ciclónico en el vaso colector de polvo y luego gire el conjunto de la cubierta del vaso colector de polvo hacia el vaso colector de polvo. Cuando gire, se ensamblará en su lugar después de escuchar un sonido de "clic".

Nota:

1. ¡Recuerde no perderse el filtro MIF!
2. Si encuentra que hay demasiado polvo en el recipiente para el polvo, puede limpiar el recipiente para el polvo y el conjunto del filtro con agua o reactivos neutros, y limpiarlos con un paño seco. Tenga en cuenta que el filtro MIF no debe lavarse con agua tanto como sea posible. Puede limpiar el polvo y la suciedad tocando. Al mismo tiempo, asegúrese de que estén completamente secos antes de colocar el recipiente para el polvo y el filtro MIF en la unidad principal.



Limpeza e instalación del rodillo de cepillo

1. Apague la máquina y desenchufe la fuente de alimentación, deslice y presione el botón deslizante de la cubierta del cepillo giratorio con la mano para cambiarlo del estado cerrado al estado abierto, luego gire la cubierta del cepillo giratorio y extraiga el rodillo conjunto de cepillo, es decir, se puede limpiar.

2. Después de limpiar el cepillo giratorio, instale el conjunto del cepillo giratorio y la cubierta del cepillo giratorio en el cuerpo uno por uno y bloquee el deslizador del cepillo giratorio.

Nota: Cuando limpie el cepillo giratorio, asegúrese de desconectar la fuente de alimentación para evitar la activación accidental del cepillo giratorio y lesiones personales.

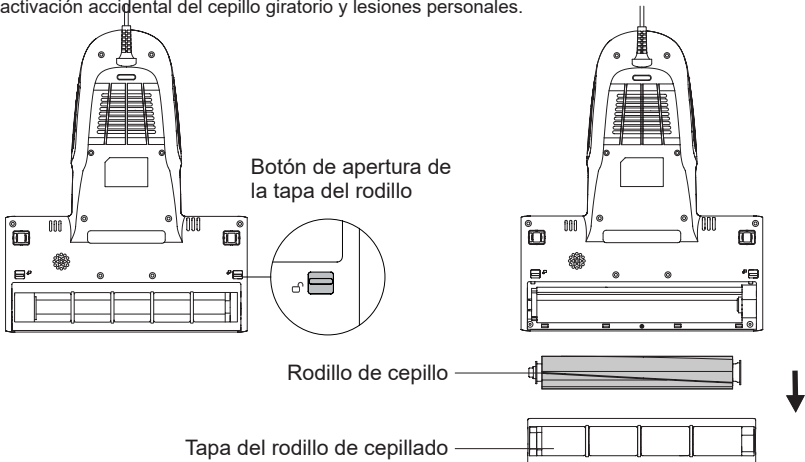

Mantenimiento y almacenaje

- 1.Limpie la taza de polvo y el filtro MIF después de cada uso para su uso posterior.
- 2.Se recomienda reemplazar un filtro MIF después de 30 a 50 horas de trabajo (dependiendo de la situación específica) para un mejor uso.
- 3.Cualquier papel, vidrio de plomo, plástico afectará en gran medida el efecto de la luz ultravioleta. Limpie y limpie el tubo UV con regularidad para un mejor uso.
- 4.No toque el tubo UV porque la suciedad afectará el efecto de la luz UV.
- 5.Coloque la máquina en un lugar fresco y seco si la máquina está inactiva. No lo deje expuesto a la luz solar directa o en un ambiente húmedo.

Solución de problemas

Compruebe los siguientes puntos problemáticos antes de ponerse en contacto con el servicio postventa.

Problemas	Posibles razones	Solución
El producto no se enciende	El cable de alimentación no está bien insertado	Compruebe si el enchufe de alimentación está bien insertado
	No hay corriente en la toma de corriente	Comprueba el enchufe
	El interruptor de encendido/apagado no está pulsado	Pulse el interruptor de encendido/apagado
Succión débil	Entrada de aire bloqueada	Limpie la entrada de aire limpio
	MIF bloqueado	Limpie el depósito de polvo y el MIF
	Ciclón bloqueado	Ciclón limpio
La luz ultravioleta no funciona	Microswitch dañado	Póngase en contacto con el servicio post - venta para reemplazar el microswitch
	La inclinación de la máquina y el microinterruptor dejan la superficie de limpieza o las ruedas del microinterruptor atascadas impiden que se activen las lámparas UV	Póngase en contacto con el servicio posventa para sustituir las ruedas de los microinterruptores
	Defecto de luz UV	Contacte con el servicio postventa para sustituir la luz UV
La máquina deja de funcionar de repente	Taza llena de polvo	Deje de utilizar el producto y limpie la obstrucción y utilice la máquina después de 2 horas
	Entrada de aire de la máquina bloqueada	
	MIF bloqueado	
La escobilla deja de funcionar de repente	Rollo de cepillado enredado	Retira el cepillado, límpialo y vuelve a montarlo
	Correa suelta o rota	Contacte con el servicio postventa para sustituir la correa

Nota: Si hay otros fallos, deben utilizarse herramientas especiales, póngase en contacto con el servicio postventa para que le orienten.

Especificaciones del producto

Parámetros técnicos

Número de modelo	BX6 Lite
Tensión nominal	220-240V~
Frecuencia nominal	50-60Hz
Potencia nominal	600W

Diagrama de circuito de

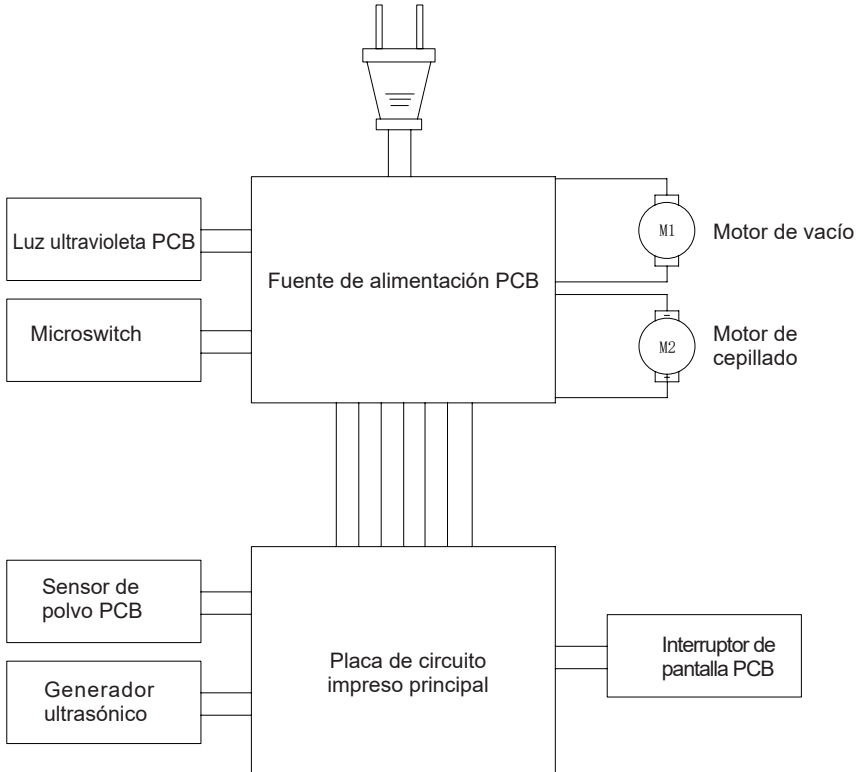

Información del fabricante

Fabricante	Kingclean Electric Co., Ltd
Dirección	No.1 Xiangyang road, Suzhou New District, provincia de Jiangsu, 215009, China

Eliminación

La máquina, los accesorios y el embalaje deben clasificarse para su reciclaje ecológico.



No tire la máquina a la basura doméstica!

Sólo para los países de la CE: De acuerdo con la directiva de la UE 2012/19/UE, las máquinas que ya no son utilizables y de acuerdo con la directiva de la UE 2006/66/CE, el paquete de baterías defectuoso o usado debe ser recogido por separado y eliminado de manera ecológica.

Sujeto a cambios sin previo aviso. s

Información sobre la garantía

Este producto está cubierto un año garantía de dos años a partir de la fecha de compra.

No cubre el desgaste normal, el uso comercial, las modificaciones realizadas en el equipo después de la compra, las actividades de limpieza, el mal uso, los daños causados por el comprador o por terceros, los daños debidos al entorno exterior.



Важные замечания по технике безопасности

Перед использованием внимательно прочитайте данную инструкцию по эксплуатации и сохраните ее для последующего использования.

Внешний вид изделия и спецификации могут незначительно отличаться от фактических.

Данное изделие является электрическим прибором. Не оставляйте его в рабочем состоянии без присмотра.

В случае простоя аппарата отключите питание и выньте вилку из розетки. Чтобы не допустить поражения электрическим током не отсоединяйте шнур питания, держа его влажными руками.

Во время проведения технического обслуживания, очистки, или, когда устройство не используется, отключите источник питания.

Держите шнур питания вдали от острых предметов и не тяните за него, чтобы передвинуть устройство, иначе шнур может повредиться.

Для обеспечения безопасности не используйте изделие для сбора горячих предметов, таких как уголь, окурки, острые предметы, например, битое стекло, агрессивные жидкости, легковоспламеняющиеся и взрывоопасные вещества, такие как бензин и спирт. В противном случае это может привести к повреждению изделия или возгоранию.

Не используйте данное изделие для всасывания воды или влажной пыли. Не используйте его во влажных местах (таких как ванная комната, туалет, прачечная и т.д.), чтобы не допустить неисправностей.

Не размещайте устройство вблизи нагревательных приборов и не подвергайте его воздействию прямых солнечных лучей, чтобы не допустить возгорания.

Храните этот продукт в месте, недоступном для детей, без присмотра взрослых.

Не используйте пылесос, если всасывающее отверстие закупорено, чтобы не допустить повреждения изделия.

Данное изделие оснащено ультрафиолетовой лампой, для обеспечения безопасности не смотрите на дно изделия при включенном питании, чтобы исключить вредное воздействие ультрафиолетовых лучей.

Не допускайте попадания УФ-света на растения. Не концентрируйте УФ-свет на одном месте в течение продолжительного времени, чтобы избежать повреждения очищаемых предметов.

Не садитесь на изделие.

Не снимайте щетку во время использования или при включенном питании, чтобы предотвратить повреждение устройства.

Настоящая продукция используется только для очистки и удаления пылевых клещей для текстилей, таких как матрацы, байковое одеяло, подушки, диван и т.д.

Не используйте устройство на изделиях из шелка.

В случае повреждения шнура питания, для предотвращения опасности, он должен быть заменен изготовителем, или специалистом сервисного центра.

Использование изделия

Описание функций

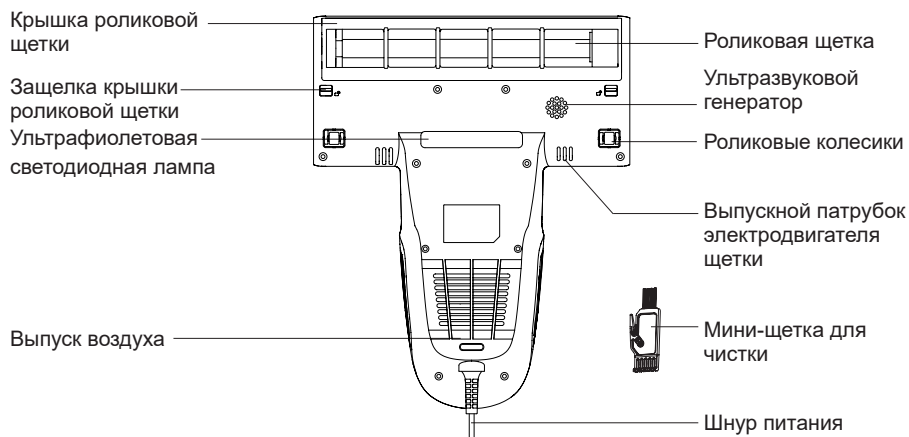
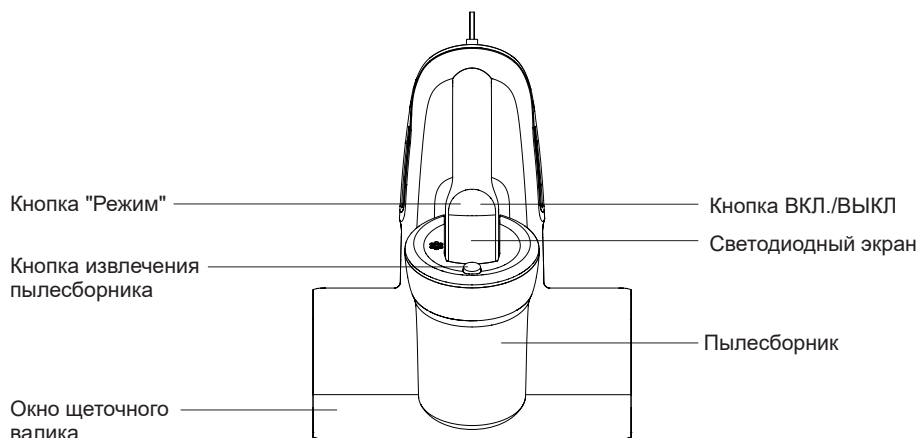

Комплектация

Название части	Пылесос для удаления пылевых клещей	MIF-фильтр	Щетка для чистки	Руководство пользователя
Количество	1	1	1	1

Использование изделия

Дисплей и описание значков

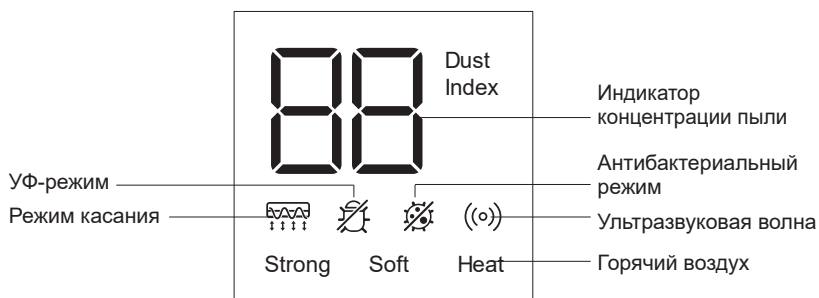

- 1.Индикатор концентрации пыли (диапазон значений индекса запыленности от 0 до 99):
Если на очищаемой поверхности немного пыли, индекс запыленности показывает значение от 0 до 30, при средней степени загрязненности - от 31 до 60, при высокой степени загрязненности - от 61 до 99. Значение индекса запыленности увеличивается с повышением концентрации пыли.
- 2.После включения устройства загорятся индикаторы: режима касания, УФ-режима, антибактериального режима, ультразвуковой волны и горячего воздуха.
- 3.Вставьте вилку в розетку, нажмите кнопку включения/выключения (on/off), устройство по умолчанию запускается в сильном режиме, загорается индикатор сильного режима. Нажмите кнопку режима, чтобы переключиться в слабый режим, при этом загорится индикатор слабого режима, а индикатор сильного режима погаснет. Нажмите кнопку режима еще раз, чтобы вернуться в сильный режим.
- 4.Нажмите кнопку включения/выключения (on/off) во время работы, устройство прекратит работу и все индикаторы погаснут.

Примечание:

- 1.Когда количество пыли превысит допустимую норму, пожалуйста, своевременно очистите пылесборник и MIF-фильтр.
- 2.По соображениям безопасности ультрафиолетовые лучи могут работать только при одновременном нажатии двух микропереключателей. В противном случае ультрафиолетовое излучение будет выключено автоматически.
- 3.Данное изделие оснащено ультрафиолетовой лампой, для обеспечения безопасности не смотрите на дно изделия при включенном питании, чтобы исключить вредное воздействие ультрафиолетовых лучей.

Очистка пылесборника

Примечание:

- 1.Фильтр тонкой очистки MIF можно приобрести у дистрибутора JIMMY.
- 2.Рекомендуется производить очистку пылесборника после каждого использования. В случае высокой концентрации пыли и засорения фильтра требуется своевременная очистка или замена.

Очистка пылесборника

1. Выключите питание устройства, выньте вилку из розетки, поставьте устройство, нажмите кнопку разблокировки и поднимите пылесборник в направлении стрелки.

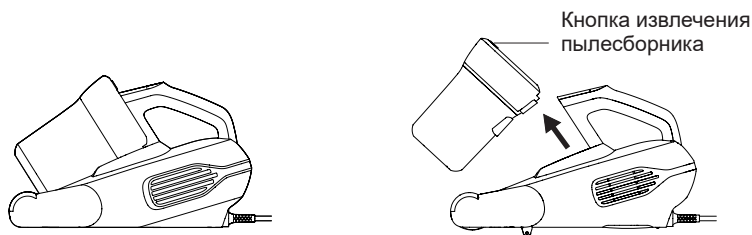

2. Держите пылесборник и крышку обеими руками, затем поверните крышку пылесборника против часовой стрелки, поднимите и снимите ее с пылесборника для очистки.

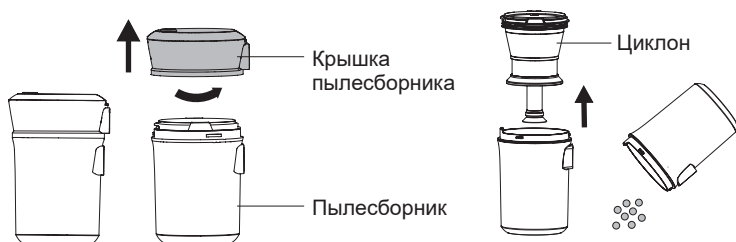

Очистка фильтровальной ваты и циклона

1. Держите циклон в одной руке, другой рукой нажмите на логотип «UP» и выньте фильтр. Не касайтесь фильтра с обратной стороны в случае его засорения. Очистите металлический фильтр циклона и пластиковые детали с помощью прилагаемой мини-щетки.

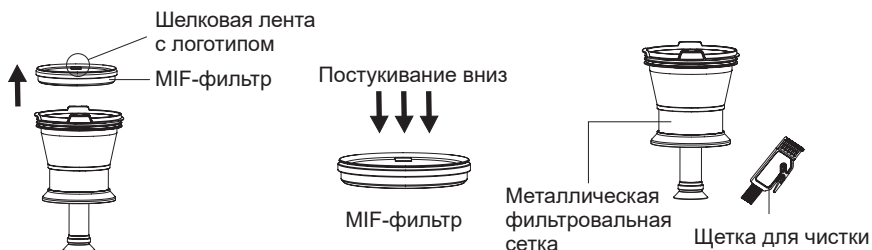

2. После очистки пылесборника, фильтровальной ваты и циклона соберите их в обратном порядке. Вставьте крышку в пылесборник. Сборка выполнена верно если услышите "щелчок" и знак точки выровняется с положением фиксации.

Примечание:

1. Не используйте устройство без фильтровальной ваты MIF!
2. Если в пылесборнике скопилось слишком много пыли, очистите пылесборник и фильтр в сборе водой и протрите их сухой тканью. Обратите внимание, что фильтр MIF нужно мыть как можно реже. Очистите фильтр MIF от пыли и посторонних частиц, постукивая по нему, убедитесь, что пылесборник и фильтр в сборе полностью высохли перед установкой.



Очистка и сборка роликовой щетки

1. Выключите устройство, выньте вилку из розетки, нажмите на защелку крышки щеточного валика. Поверните ее из закрытого состояния в открытое (рисунок 8) затем снимите крышку и достаньте щеточный валик (рис. 9). Очистите щеточный валик с помощью щетки.
2. После чистки щетки поочередно установите щетку и крышку щетки обратно на корпус и заблокируйте защелку щетки.

Примечание: В целях безопасности перед чисткой щеточного вала выключите машину и выньте вилку из розетки.

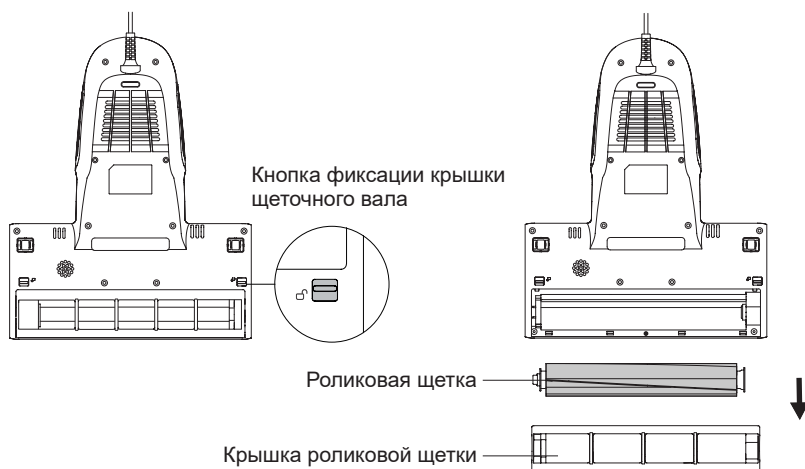

Техническое обслуживание и хранение

- 1.Пожалуйста, очищайте пылесборник и фильтр после каждого использования для дальнейшего применения. Рекомендуется немедленно очистить пылесборник, если в нем слишком много пыли. иначе это повлияет на эффект использования.
- 2.После того, как общее время использования фильтровальной ваты MIF достигнет 30-50 часов (в зависимости от использования фильтровальной ваты MIF), рекомендуется приобрести и сменить фильтровальную вату MIF, чтобы не повлиять на производительность машины.
- 3.Бумага, свинцовое стекло, пластик в значительной степени влияют на эффективность УФ-света. Для повышения эффективности следует регулярно протирать и очищать крышку УФ-лампы.
- 4.Не прикасаться к крышке УФ-лампы, так как грязь снижает эффективность воздействия УФ-света.
- 5.Если машина не используется, следует поместить ее в прохладное сухое место. Не оставлять под прямым солнечным светом или во влажной среде.

Поиск и устранение неисправностей

Проверьте следующие возможные причины неисправностей перед обращением в отдел послепродажного обслуживания.

Проблема	Возможные причины	Решения
Устройство не включается	Шнур питания вставлен неплотно	Проверьте, надежно ли вставлена вилка сетевого шнура
	Устройство не включено в розетку	Проверьте розетку
	Переключатель включения/выключения не нажат	Нажмите кнопку включения / выключения
Слабое всасывание	Всасывающее отверстие засорено	Очистите всасывающее отверстие
	Всасывающее отверстие засорено	Очистите чашку и фильтр MIF
	Накопление пыли на циклоне	Очистите пылесборник
УЛЬТРАФИО-ОЛЕТОВОЕ Излучение не работает	Повреждение микропереключателя	Свяжитесь с послепродажным сервисом, чтобы заменить микровыключатель
	При наклоне машины микропереключатель УФ-лампы отходит от чистящей поверхности или заклинивает ролики микропереключателя, что препятствует срабатыванию УФ-лампы	Обратитесь в магазин запасных частей для замены нижнего микро ролика
	Дефект ультрафиолетового излучения	Обратитесь в службу послепродажного обслуживания для замены ультрафиолетового излучения
Устройство внезапно отключается	Пылесборник полон	Прекратите использование продукта, устранили засорение и используйте машину через 2 часа
	Заблокирован воздухозаборник устройства	
	Фильтр MIF заблокирован	

Проблема	Возможные причины	Решения
Роликовая щетка внезапно перестает работать	Щетка запутана	Извлеките роликовую щетку, очистите ее и соберите заново
	Ремень ослаблен или сломан	Обратитесь в службу послепродажного обслуживания для замены ремня

Примечание: В случае возникновения других неисправностей следует использовать специальные инструменты. Обратиться в отдел послепродажной подготовки за консультацией.

Технические параметры

Модель	BX6 Lite
Номинальное напряжение	220-240В~
Номинальная частота	50-60Гц
Номинальная мощность	600Вт

Электрическая схема

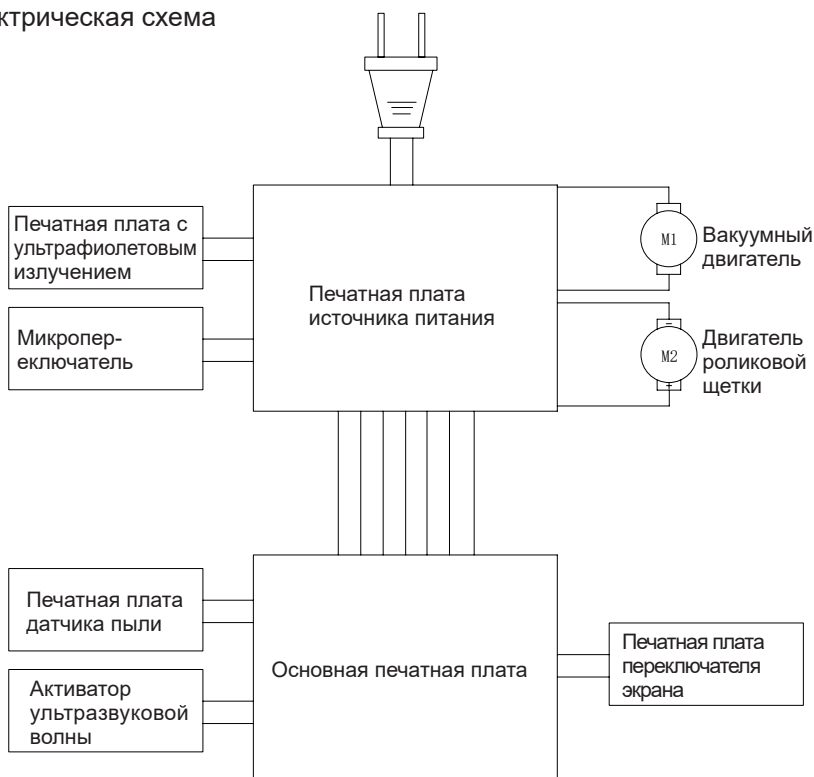

Информация о производителе

Производитель	Кингклин Электрик Ко., Лтд.
Адрес	№1, Сянян Роуд, Нью Дистрикт, Сучжоу, Цзянсу Провинс, Китай

Утилизация

Во избежание нанесения вреда окружающей среде или здоровью человека от неконтролируемого выброса отходов, устройство необходимо утилизировать отдельно от других отходов и надлежащим образом переработать для повторного использования.



Отработанные приборы не должны выбрасываться совместно с бытовыми отходами!

Только для стран-членов ЕС:

В соответствии с Европейской директивой 2012/19/ EU отслужившие приборы, и, в соответствии с Европейской директивой 2006/66/ЕС, поврежденные либо отработанные аккумуляторные батареи/батарейки необходимо собирать отдельно и утилизировать без ущерба для окружающей среды.

Возможны изменения без предварительного уведомления.

Указание по поводу гарантии

Срок гарантии 1 год с момента покупки.

Гарантия не предоставляется в случае естественного износа, использования в коммерческих целях, изменений первоначального состояния прибора, при последствиях ненадлежащего обращения или повреждении покупателем или третьими лицами, повреждении, вызванном внешними обстоятельствами, или из-за аккумуляторных батарей.

Как узнать дату производства из серийного номера

Этикетка с серийным номером размещается на упаковке устройства, а также на корпусе самого устройства. Дата производства закодирована в его серийном номере.

Чтобы расшифровать дату производства, ознакомьтесь с примером серийного номера, который показан ниже:



Дата производства состоит из первых 3 символов: первый символ – год, второй символ – месяц, третий символ – день.

DBP800547

D – год

B – месяц

P – день

8 – производственная линия

00547 – собственно серийный номер устройства

В нашем примере дата производства 23 ноября 2019 года.

Воспользуйтесь информацией, приведенной в таблице ниже для расшифровки даты производства данного устройства.

Год		Месяц		Дата			
Год	Символ	Месяц	Символ	Дата	Символ	Дата	Символ
2016	A	Январь	1	1	1	17	H
2017	B	Февраль	2	2	2	18	J
2018	C	Март	3	3	3	19	K
2019	D	Апрель	4	4	4	20	L
2020	E	Май	5	5	5	21	M
2021	F	Июнь	6	6	6	22	N
2022	G	Июль	7	7	7	23	P
2023	H	Август	8	8	8	24	Q
2024	J	Сентябрь	9	9	9	25	R
2025	K	Октябрь	A	10	A	26	S
2026	L	Ноябрь	B	11	B	27	T
2027	M	Декабрь	C	12	C	28	U
2028	N			13	D	29	V
2029	P			14	E	30	W
2030	Q			15	F	31	X
2031	R			16	G		

Сделано в Китае

Товар сертифицирован



JIMMY



Contact us -we'll get back within 1 business day.



Web:www.jimmyglobal.com
Email:support@jimmyglobal.com